

דְּבַר אֵל בְּנֵי יִשְׂרָאֵל וַיִּקְחוּ לִי תְרוּמָה

פְּרֶשֶׁת תְּרוּמָה
 עבודת חֲזָרָה לְפָרֶק כ"ה
 פְּסוּקִים א' – ט'

~~~~ "וְזֹאת הַתְּרוּמָה אֲשֶׁר תִּקְחוּ מֵאֲתֵם": ~~~~

אלו 15 (13) דְּבָרִים אָמַר ה' לְמֹשֶׁה לְהַגִּיד לְבְנֵי יִשְׂרָאֵל לְהֵבִיא לְבִנְיַת הַמִּשְׁכָּן?

- 1) ג' סוגי מתכות: (1) \_\_\_\_\_ (2) \_\_\_\_\_ (3) \_\_\_\_\_
- 2) ג' סוגי צמר: (4) \_\_\_\_\_ = צָבַע: \_\_\_\_\_
- 3) \_\_\_\_\_ = צָבַע: \_\_\_\_\_ (5)
- 4) \_\_\_\_\_ = צָבַע: \_\_\_\_\_ (6)
- 5) (7) וְשֵׁשׁ = פְּשֶׁתָן
- 6) (8) וְ \_\_\_\_\_ = שְׁעָרוֹת (נוצות) שֶׁל \_\_\_\_\_
- 7) ב' סוגי עורות: (9) \_\_\_\_\_
- 8) \_\_\_\_\_ (10)
- 9) (11) עֲצֵי \_\_\_\_\_
- 10) (12) שָׁמֶן ל \_\_\_\_\_ - לְהַדְלִיק בּוֹ אֶת ה \_\_\_\_\_
- 11) (13) בְּשָׂמִים בְּשֶׁבִיל ב' דְּבָרִים. (1) \_\_\_\_\_
- 12) (2) \_\_\_\_\_ בְּכָל בֶּקָר וְעָרַב בְּבֵית הַמִּקְדָּשׁ.
- 13) ב' סוגי אבנים: (14) אבני \_\_\_\_\_ - לָשִׁים עַל כְּתָפֵי הָאֶפֻּד.
- 14) (15) וְאבני \_\_\_\_\_ - לְמַלְאֵת בָּהֶם אֶת הַגּוּמוֹת שֶׁבַחֲשׁוֹן, אבני החֲשׁוֹן.

מהיכן הָיָה לְבְנֵי יִשְׂרָאֵל עֲצֵי שִׁיטִים בַּמִּדְבָּר הַשּׁוֹמֵם וְהַצָּחִיח (=הִיבֵשׁ)?

# פְּרֻשֶׁת תְּרוּמָה

עבודת חֲזָרָה לְפָרֶק כ"ה  
פְּסוּקִים י' - כ"ב

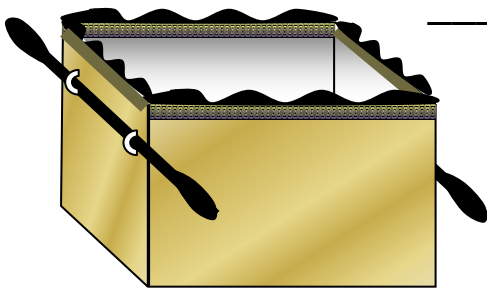
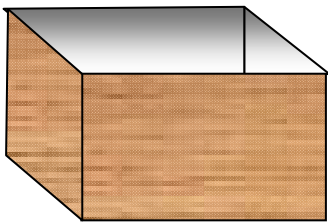
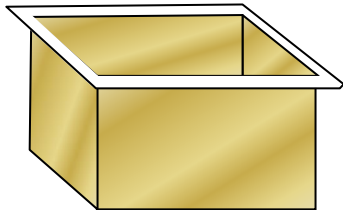
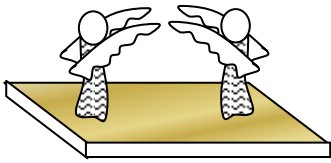

## אָרוֹן הָעֵדוּת ~~~

כִּמָּה אָרוֹנוֹת הָיוּ? \_\_\_\_\_

**מִמָּה הֵם הָיוּ עֲשׂוּיִים?**

הָאָרוֹן הַחִיצוֹנִי: \_\_\_\_\_

הָאָרוֹן הָאֲמֻצְעִי: \_\_\_\_\_

הָאָרוֹן הַפְּנִימִי: \_\_\_\_\_

וְכֵן יוֹצֵא שֶׁהָאָרוֹן מְצַפֶּה בְּשְׁנֵי אָרוֹנוֹת מְזֻהָב, פְּנִימִי וְ\_\_\_\_\_

**מִדּוֹת הָאָרוֹן (הָאֲמֻצְעִי - מְעַצֵּי שֵׁטִים):**

אָרְכוֹ: \_\_\_\_\_ אָמָּה.

רְחִבּוֹ: \_\_\_\_\_ אָמָּה.

קָמְתּוֹ - גְּבָהּוֹ: \_\_\_\_\_ אָמָּה.

מֵה עוֹשִׂים מְסַבֵּיב לְאָרוֹן? \_\_\_\_\_ מֵה שְׁמוֹ בְּתוֹךְ הָאָרוֹן? \_\_\_\_\_

## טְבַעוֹת זָהָב.

כִּמָּה טְבַעוֹת יִצְקוּ לְאָרוֹן? \_\_\_\_\_ הֵיכָן הַנִּיחּוֹ אוֹתָם? בְּ\_\_\_\_\_ הַזְּוִיּוֹת שֶׁל הָאָרוֹן.

מִמָּה הֵם הָיוּ עֲשׂוּיִים? \_\_\_\_\_ בְּשִׁבְלֵי מֵה שְׁמוֹ אוֹתָם? לְהַכְנִיֵס בָּהֶם אֶת \_\_\_\_\_

## בְּדֵי הָאָרוֹן.

מִמָּה הָיוּ עֲשׂוּיִים הַבְּדִים? \_\_\_\_\_ בְּמָה צִפּוּ אוֹתָם? \_\_\_\_\_

הֵיכָן הַנִּיחּוֹ אֶת הַבְּדִים (=הַמְטוֹת)? בְּתוֹךְ הַ\_\_\_\_\_ כִּמָּה זְמַן יִהְיוּ הֵם בְּתוֹךְ

הַטְּבַעוֹת? \_\_\_\_\_ לְשֵׁם מֵה עָשׂוּ אֶת הַבְּדִים? לְשֵׁאת בָּהֶם אֶת הַ\_\_\_\_\_

## כַּפָּרֶת (מְכֻסֶּה הָאָרוֹן).

מִמָּה הִיָּה עֲשׂוּי הַכַּפָּרֶת? \_\_\_\_\_ מֵהוּ אָרְכוֹ? \_\_\_\_\_ אָמָּה. מֵהוּ רְחִבּוֹ? \_\_\_\_\_ אָמָּה.

**שְׁנֵי הַכְּרוּבִים.**

מִמָּה עֲשׂוּיִים הַכְּרוּבִים? אֵיךְ הֵכִינוּ אוֹתָם? אַחַת \_\_\_\_\_  
 הֵיכָן הִנִּיחוּ אוֹתָם? בְּשְׁנֵי צְדָדֵי הַ\_\_\_\_\_ . לְהֵיכָן מְכַנְּנִים בְּנִפְיָהֶם? כָּלְפֵי \_\_\_\_\_  
 עַל מָה הָיוּ בְּנִפְיָהֶם מְסוּכָכוֹת (=מְכַסּוֹת)? עַל הַ\_\_\_\_\_ .  
 לְהֵיכָן בְּנִיָּהֶם הָיוּ פּוֹנוֹת? (1) אֶחָד אֶל הַ\_\_\_\_\_ . (2) כְּפוֹפוֹת כָּלְפֵי הַ\_\_\_\_\_ .  
 כְּרוּב אֶחָד הָיָה זָכָר וְכְרוּב אֶחָד הָיָה \_\_\_\_\_ .

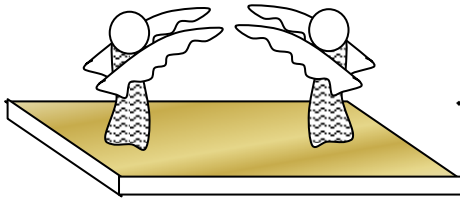

מָה הָיָה הַגְּבֵה מֵהַכְּפָרֶת עַד הַכְּנָפִים לְמַעַלָּה? טַפְחִים.  
**דַּבֵּר ה' אֶל מֹשֶׁה.**

**הַשְּׁלֵם מֵהַפְּסוּק.** הֵיכָן יְדַבֵּר ה' אֶל מֹשֶׁה רַבֵּנוּ?

"וְדַבַּרְתִּי אִתְּךָ מֵעַל \_\_\_\_\_ - מִבֵּין שְׁנֵי הַ\_\_\_\_\_ אֲשֶׁר עַל אֲרוֹן הָעֵדוּת..."

אֵיךְ מֹשֶׁה רַבֵּנוּ יָדַע בְּאִיזוֹ צוּרָה לְבָנוֹת אֶת הַמִּשְׁכָּן וְכִלָּיו?  
 \_\_\_\_\_

**מִדֵּי כְּתוּב בְּתוֹרָה בְּמַקוֹם:**

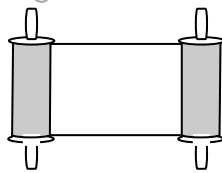

שְׁתֵּי אֲמוֹת: \_\_\_\_\_ (י) הַגְּבֵה שְׁלוֹ: \_\_\_\_\_ (י)

וְתַתִּיךְ: \_\_\_\_\_ (י"ב) הַזְּוִיּוֹת שְׁלוֹ: \_\_\_\_\_ (י"ב)

הַצָּד שְׁלוֹ: \_\_\_\_\_ (י"ג) מִטּוֹת־מְקָלוֹת: \_\_\_\_\_ (י"ג)

מְכֻסָּה שֶׁל הָאֲרוֹן: \_\_\_\_\_ (י"ד) חֲתִיכָה אַחַת: \_\_\_\_\_ (י"ח)

מְכַסִּים (בְּכַנְפֵיהֶם): \_\_\_\_\_ (כ)

כְּשֶׁאֶקְבַע מוֹעֵד = זְמַן (לְדַבֵּר אִתְּךָ): \_\_\_\_\_ (כ"ב)

הציורים להמחשה בלבד.

# השולחן

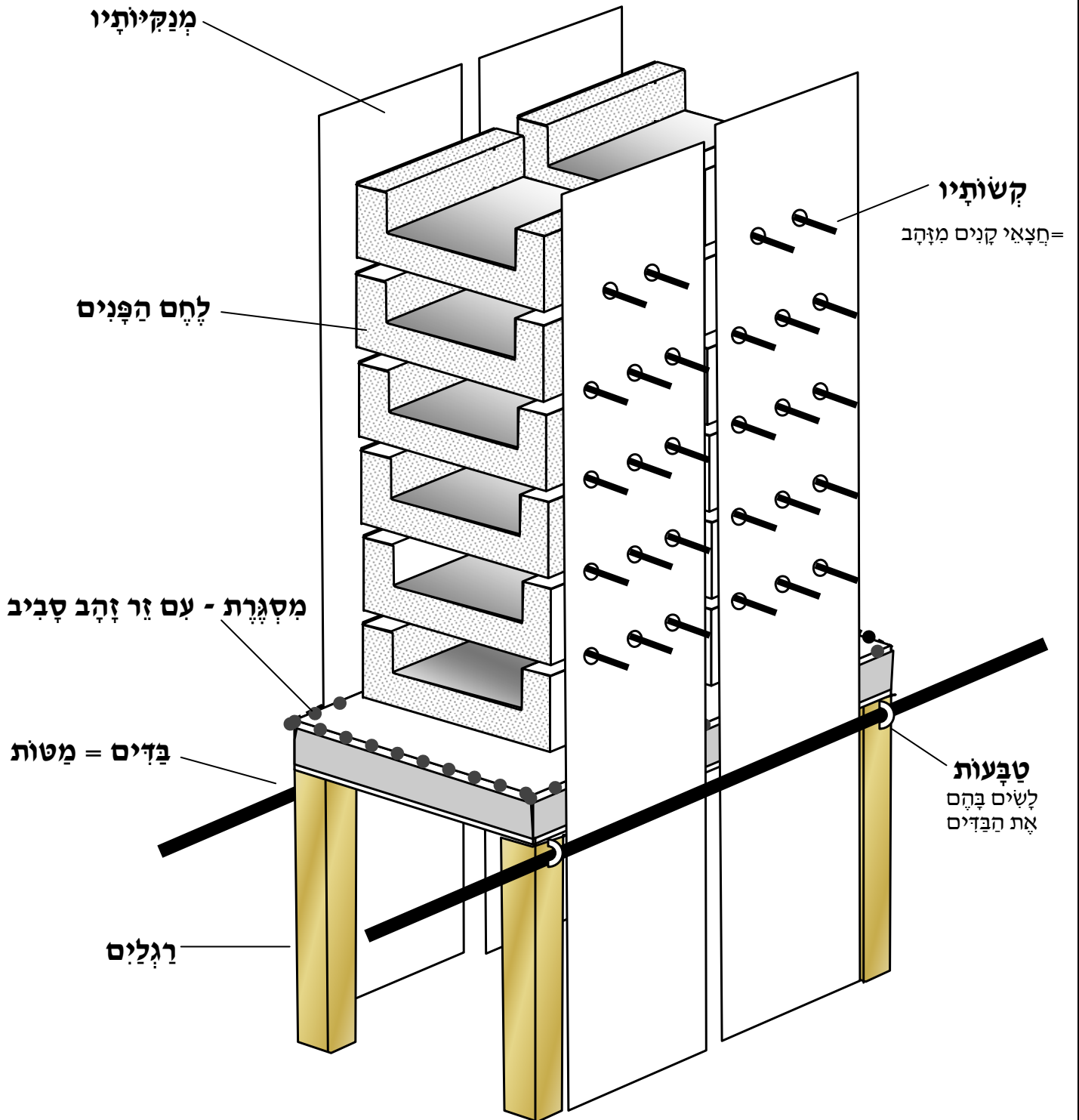

**פְּרֻשֶׁת תְּרוּמָה**  
 עֲבוֹדַת חֲזָרָה לְפָרֶק כ"ה  
 פְּסוּקִים כ"ג - ל'

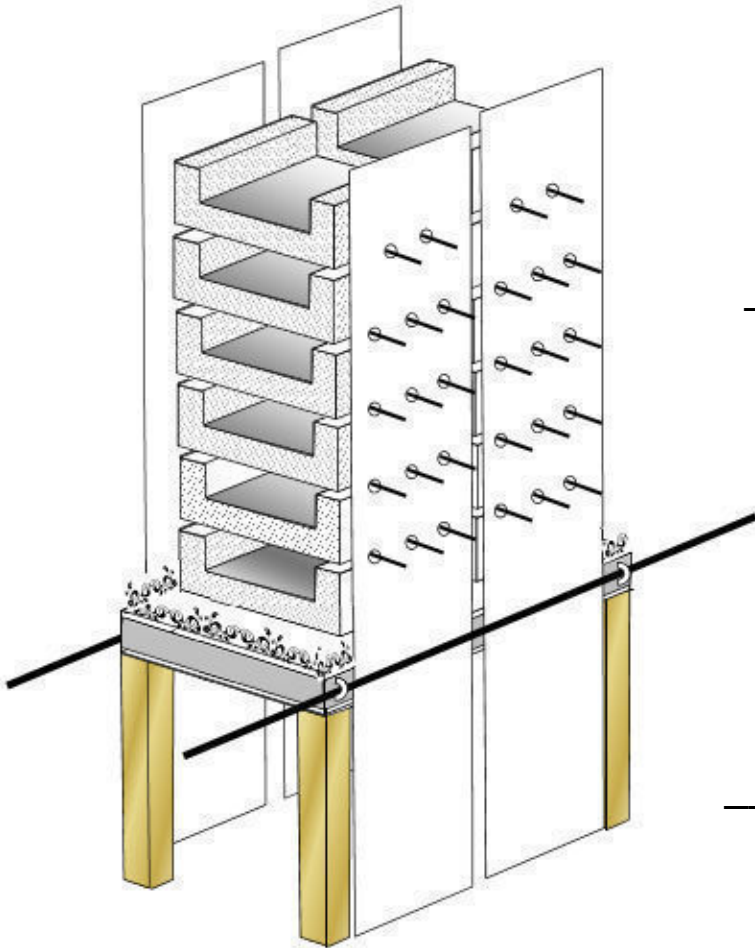

~~~~ השלחן ~~~~

ממה היתה עשוי השלחן?

במה צפו אותו?

מדות השלחן (עם רגליו):

אָרְכוֹ: אַמָּה.

רְחִבּוֹ: אַמָּה.

קָמְתּוֹ - גְּבָהּוֹ: אַמָּה.

מה עושים מסביב לשלחן?

מה גבהו?

מה שמים על המסגרת?

טבעות זהב.

במה טבעות יצקו לשלחן?

היכן הניחו אותם? על _____ הפנות של השלחן – שָׁבֹר הַרְגָלִים שֶׁל הַשְּׁלֶחָן.

ממה היו עשויות הטבעות?

בשביל מה שמו אותם? להכניס בהם את _____.

בדי השלחן.

ממה היו עשויים הבדים? _____ במה צפו אותם? _____.

היכן הניחו את הבדים (=המטות)? בְּתוֹךְ הַ_____.

לשם מה עשו את הבדים? לְשֵׂאת בָּהֶם אֶת הַ_____.

העתק מפסוק כ"ט: מהם הפלים והחפצים שהיו שיכים לשלחן?

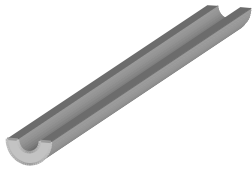

- (1) _____ = תבניות לשים בהם את לחם הפנים.
 - (2) _____ = 2 בזיכין (כפות) לשים בהם לבונה זכה.
 - (3) _____ = חצאי קנים שעליהם היו מנחים הלחמים.
 - (4) _____ = העמודים הלוחות שעליהם נשענים הקשות – חצאי הקנים.
- ממה הם היו עשויים? מ _____ טהור.

לחם הפנים.

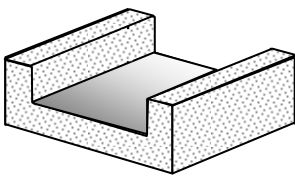

מה היו מניחים על השלחן תמיד? _____.

כמה פעמים בשבוע היו מחליפים את הלחם? פעם _____.

באיזה יום היו אופים את הלחם? ביום שישי.

באיזה יום היו מחליפים את הלחם? ב_____.

ב' סוגי תבניות היתה (1 תבנית מ _____ . 2 תבנית מ _____ . את הלחם אפו בתבנית _____ , ולאחר מכן היו מעבירים אותו לתבניות מ _____ ולמחרת בשבת – היו מוציאים את ה _____ מהתבניות זהב ומסדרים אותם על השלחן.

איזה נס ארע עם לחם הפנים במשך השבוע? שהוא נשאר חם ו _____.

מי היתה אוכל מלחם הפנים? _____.

איך הספיק הלחם לכהנים הרבים? נס!!! כל אחד היתה אוכל קצת מ _____ ושבע.

מספר הלחמים.

כמה לחמים היו מנחים על השלחן? _____.

כמה מהם בכל צד? _____.

איך הניחו אותם שלא ימחצו אחד את השני? הניחו אותם על חצאי ה _____.

גדל הלחם.

מה היתה ארץ הלחם (כלו)? _____ טפחים.

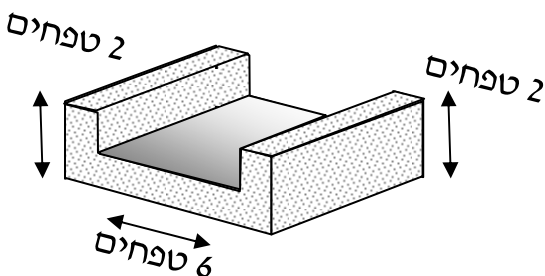

הציורים להמחשה בלבד.

המנוורה

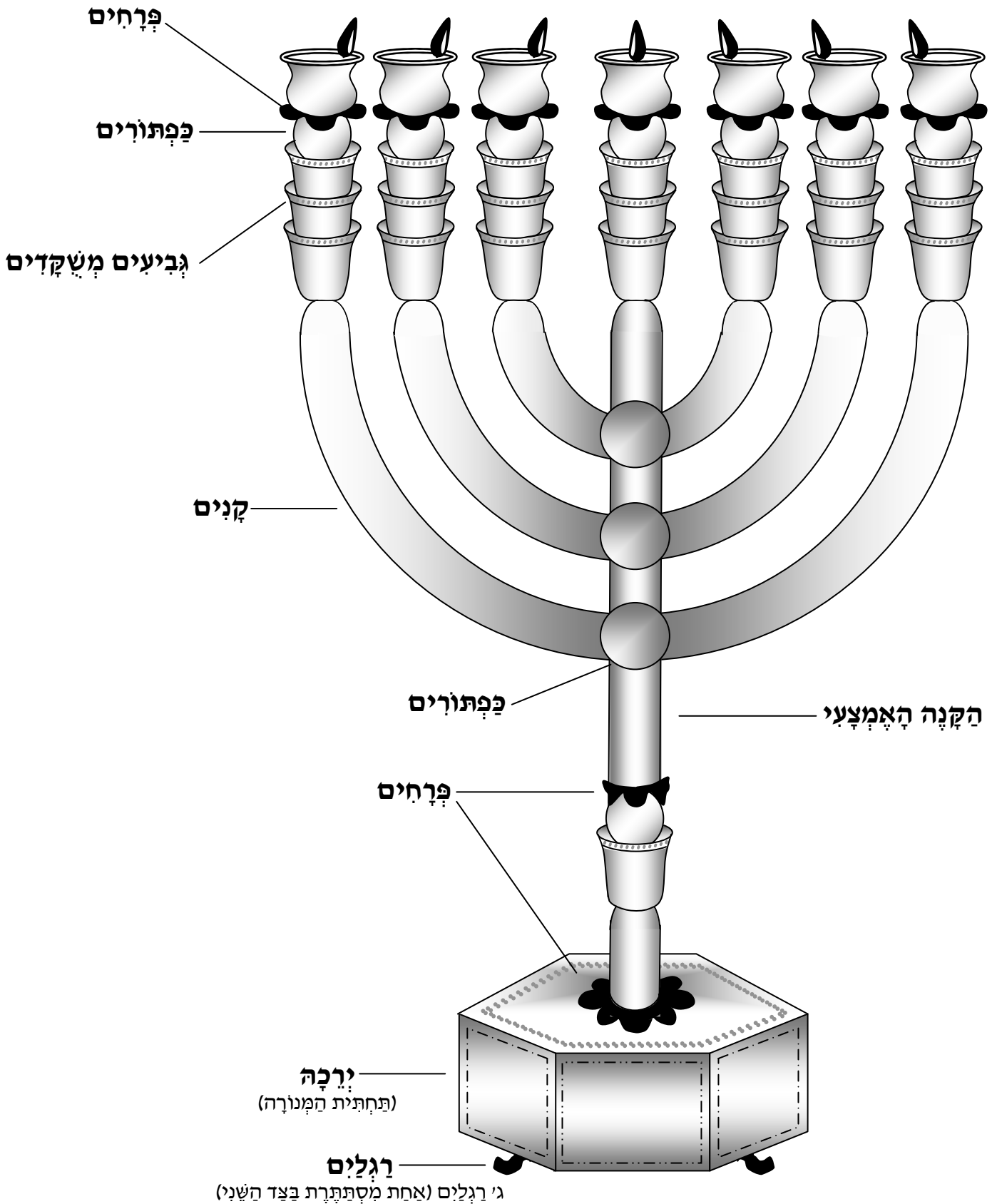

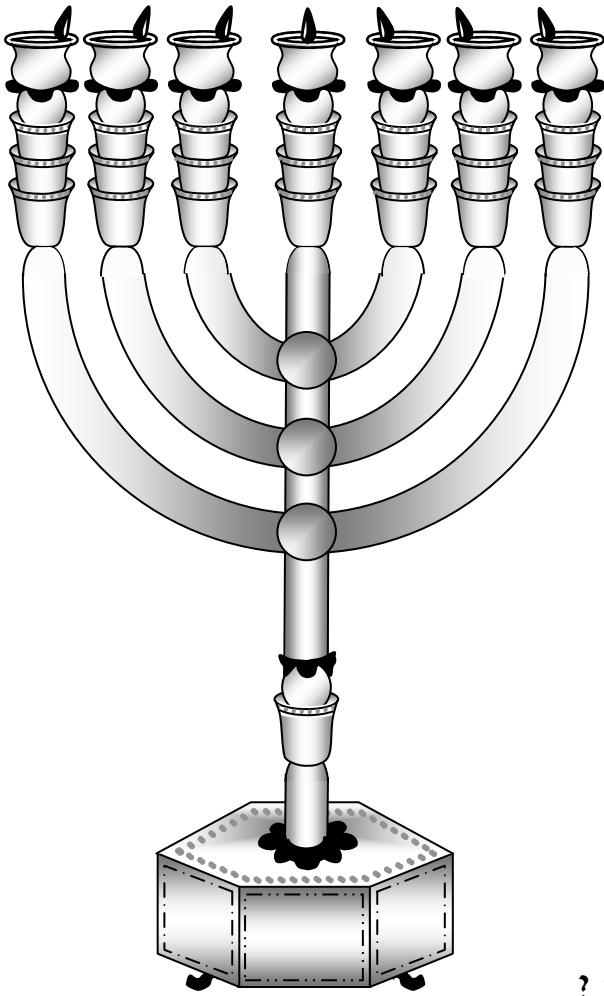

פְּרֹשֶׁת תְּרוּמָה
 עֲבוֹדַת חֲזָרָה לְפָרֶק כ"ה
 פְּסוּקִים ל"א - מ'

~~~ **הַמְנוֹרָה** ~~~

מִמָּה הֵיטָה עֲשׂוּיָה הַמְנוֹרָה? \_\_\_\_\_

אֵיךְ עָשׂוּ אוֹתָהּ? \_\_\_\_\_ אַחַת.

**צוֹרֵת הַמְנוֹרָה.**

כַּמָּה קָנִים יוֹצְאִים מִן הַמְנוֹרָה?

\_\_\_\_\_ קָנִים מֵצַד הָאֶחָד.

\_\_\_\_\_ קָנִים מֵהַצַּד הַשֵּׁנִי.

וְקָנָה \_\_\_\_\_ בְּאֶמְצַע. וּבִיחַד: \_\_\_\_\_ קָנִים.

אֵילוֹ צוֹרוֹת עָשׂוּ בְּכָל שֵׁשֶׁת קַנֵי הַמְנוֹרָה?

\_\_\_\_\_ גְּבִיעִים מְשֻׁקָּדִים = גְּבִיעִים \_\_\_\_\_

כַּפֶּתוֹר \_\_\_\_\_ וְפָרַח \_\_\_\_\_.

אֵילוֹ צוֹרוֹת עָשׂוּ בְּקָנָה הָאֶמְצָעִי שֶׁל הַמְנוֹרָה?

\_\_\_\_\_ גְּבִיעִים מְשֻׁקָּדִים.

\_\_\_\_\_ כַּפֶּתוֹרִים.

\_\_\_\_\_ פְּרָחִים.

כַּמָּה גְּבִיעִים הָיוּ בְּכָל הַמְנוֹרָה? \_\_\_\_\_

כַּמָּה כַּפֶּתוֹרִים הָיוּ בְּכָל הַמְנוֹרָה? \_\_\_\_\_

כַּמָּה פְּרָחִים הָיוּ בְּכָל הַמְנוֹרָה? \_\_\_\_\_

אֵיזוֹ צוֹרָה עָשׂוּ בַּמָּקוֹם שֶׁיִּצְאֻ מִמֶּנּוּ הַקָּנִים? \_\_\_\_\_

אֵיזָה כָּלִים יֵשׁ לַמְנוֹרָה?

(1) \_\_\_\_\_ - לְמִשׁוֹךְ וּלְהוֹצִיא בָּהֶם אֶת הַפְּתִילוֹת.

(2) \_\_\_\_\_ - לְקַחַת בָּהֶם אֶת הַפָּחַס וְהָאֶפֶר שֶׁנוֹצֵר מִהַפְּתִילוֹת.

מִמָּה הַכָּלִים הִלְלוּ הָיוּ עֲשׂוּיִם? \_\_\_\_\_.

לְהִיכֹן הָיוּ מְכוּנָיִם אֶת הַנְּרוֹת שֶׁבְּשֵׁשֶׁת הַקָּנִים? לְכִיוֹן הַקָּנָה הַ\_\_\_\_\_.



### גִּדְל וּמְשַׁקֵּל הַמְּנוֹרָה.

מה הָיָה הַמְּשַׁקֵּל הַכּוֹלֵל שֶׁל כָּל הַמְּנוֹרָה וְכִלְיָהּ? \_\_\_\_\_ זָהָב. (לא פְּחוּת וְלֹא יוֹתֵר)  
 מה הָיָה הַגְּבֵה שֶׁל כָּל הַמְּנוֹרָה? \_\_\_\_\_ טַפָּחִים.

מה הַהוֹכָחָה מִפְּסוּק ל"א שֶׁמִּכִּיּוֹן שְׁנַתְּקֶשָׁה מִשָּׂה לַעֲשׂוֹת אֶת הַמְּנוֹרָה עָשָׂה ה' נִס  
 וְהַמְּנוֹרָה נַעֲשְׂתָה מֵאֶלֶיָּהּ? שְׁכַתּוֹב: \_\_\_\_\_

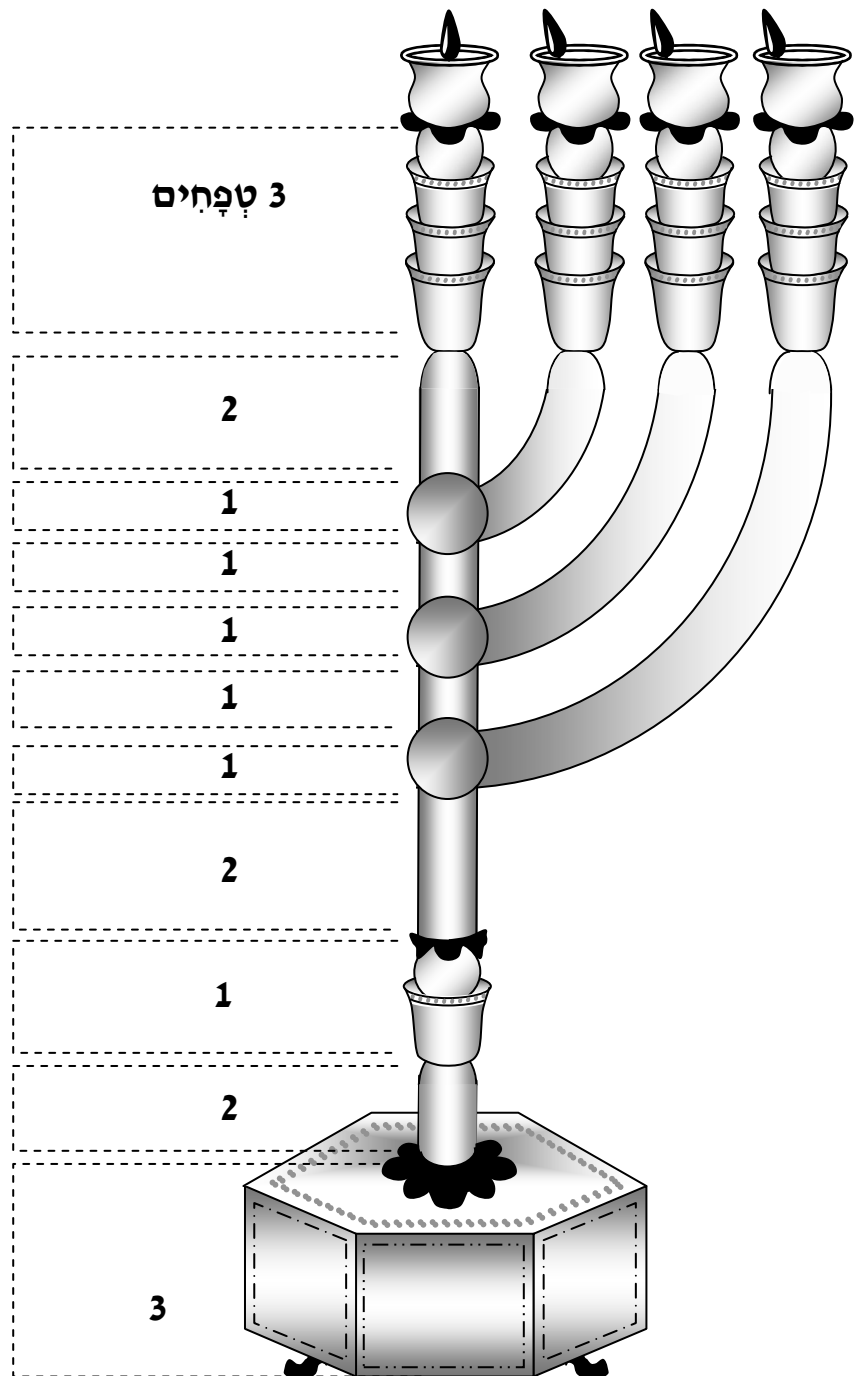

**18 טפחים =**

**3**

**פְּרֻשֵׁת תְּרוּמָה**  
 עבודת חזרה לפֶּרֶק כ"ו פְּסוּקִים א'-ו'

~ ~ ~ **יריעות המשכן** ~ ~ ~



לְאַרְיֵגַת יְרִיעוֹת הַמִּשְׁכָּן לְקַחוּ אַרְבָּעָה סוּגֵי חוּטִים :

- 1) חוט צָמֵר צָבוּעַ בְּצַבֵּעַ תוֹלַעַת שָׁנִי \_\_\_\_\_ - וְחוּט זֶה הָיָה מְרֻכָּב מִ\_\_\_\_ חוּטִים.
  - 2) חוט צָמֵר צָבוּעַ בְּצַבֵּעַ \_\_\_\_\_ - וְחוּט זֶה הָיָה מְרֻכָּב מִ\_\_\_\_ חוּטִים.
  - 3) חוט צָמֵר צָבוּעַ בְּצַבֵּעַ \_\_\_\_\_ - וְחוּט זֶה הָיָה מְרֻכָּב מִ\_\_\_\_ חוּטִים.
  - 4) חוט \_\_\_\_\_ - וְגַם חוּט זֶה הָיָה מְרֻכָּב מִ\_\_\_\_ חוּטִים.
- וְאֵת \_\_\_\_\_ הַחוּטִים הִלְלוּ חֲבֵרוֹ לְחוּט \_\_\_\_\_ עָבָה וְאֵתוֹ אָרְגוּ אֶת יְרִיעוֹת הַמִּשְׁכָּן.  
 כִּד שְׂיֹוצֵא שֶׁהַחוּט שֶׁעָשׂוּ מִמֶּנּוּ אֶת יְרִיעוֹת הַמִּשְׁכָּן מְרֻכָּב מִ\_\_\_\_ חוּטִים.

6 \ 4 \ 1 \ 24

**יריעות המשכן.** הכסוי הראשון שעשו מעל המשכן.

כמה יריעות עשו? \_\_\_\_\_

מה הארץ של כל יריעה ויריעה? \_\_\_\_\_ אמות.

מה הרחב של כל יריעה ויריעה? \_\_\_\_\_ אמות.

כמה יריעות תפרו וחברו יחד? כל \_\_\_\_\_ יריעות (מתוך 10) לקחו ותפרו אחת אל השנייה.

יוצא שיש שתי חוברות שבכל אחת יש \_\_\_\_\_ יריעות מחברות.

לאחר שתפרו כל 5 יריעות ביחד מה המדה של כל חוברת?

ארצה: \_\_\_\_\_ אמה.

רחבה: \_\_\_\_\_ אמה. (= 5 יריעות מחברות, כל יריעה 4 אמות = \_\_\_\_\_ אמה.)

# חבור החוברות ליריעה אחת גדולה.

לאחר שיש 2 חוברות (=יריעות מחברות) צריכים היו לחברם ליריעה אחת גדולה, כדי לחברם עשו לולאות וחברו אותם עם קרסים זה לזה.

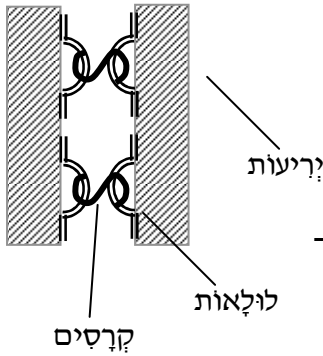

כמה לולאות עשו בכל יריעה ויריעה? \_\_\_\_\_.

ממה היו עשויות הלולאות? \_\_\_\_\_.

כמה לולאות יש בסך הכל בכל שתי היריעות? \_\_\_\_\_.

כמה קרסים עשו כדי לחבר בין הלולאות שבשתי היריעות? \_\_\_\_\_.

ממה היו עשויים הקרסים? \_\_\_\_\_.

לאחר שחברו את כל היריעות ביחד, (ראה ציור)

מה היה האורך של כל היריעה? \_\_\_\_\_ אמה, ורחבה היה \_\_\_\_\_ אמה.

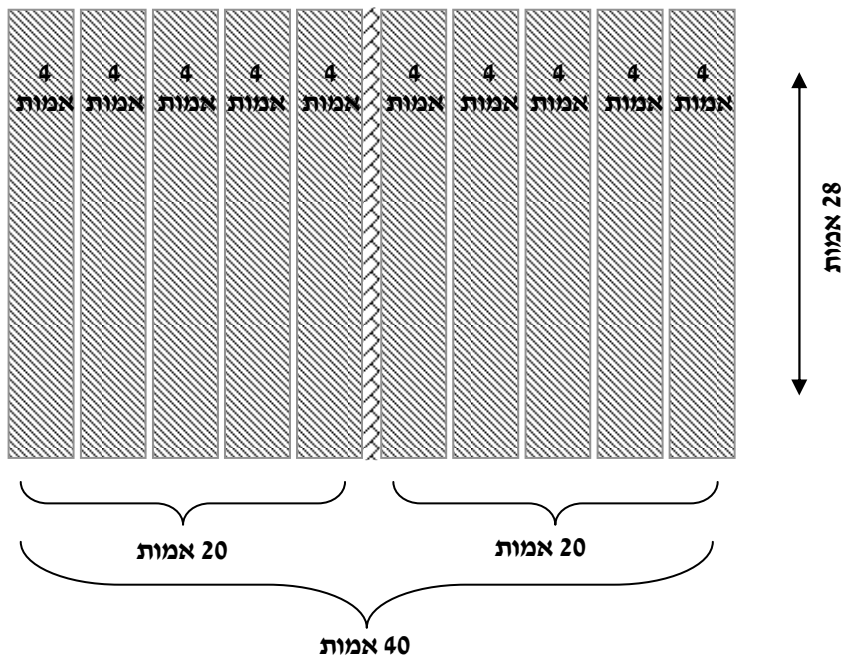

מה היו הכרובים (=הציורים) שעשו על היריעות? (1) \_\_\_\_\_ (2) \_\_\_\_\_.

מה היה תפקיד היריעות? (1) לכסות את ה \_\_\_\_\_ של המשכן.

(2) לכסות את הקרשים של ה \_\_\_\_\_.

## איך פתוח פתורה?

פשתן \_\_\_\_\_ מחברות \_\_\_\_\_ מצירים \_\_\_\_\_  
 אחת אל השניה \_\_\_\_\_ מעשה של אומן \_\_\_\_\_  
 על הקצה \_\_\_\_\_ מכונות זו מול זו (הלולאות) \_\_\_\_\_

# פְּרִיסַת יְרִיעוֹת הַמִּשְׁכָּן

פְּרִיסַת יְרִיעוֹת הַמִּשְׁכָּן עַל אֶל הַמִּשְׁכָּן - ע"פ פִּירוּשׁ א' בַּרש"י פס' ה'

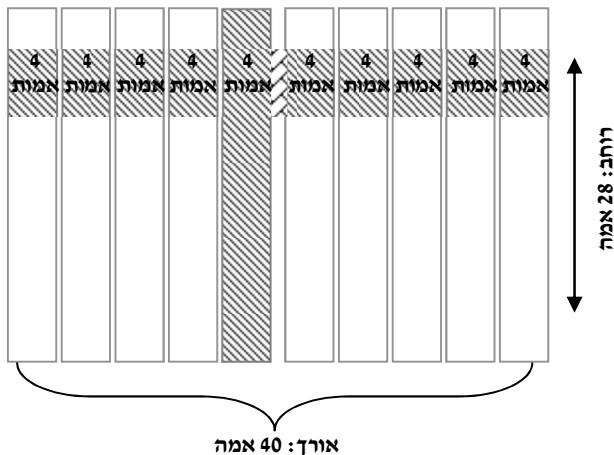

## מְדוֹת הַיְרִיעוֹת:

לְאַחַר שְׁחַבְרוּ אֶת יְרִיעוֹת הַמִּשְׁכָּן בְּיַחַד  
 מַה הָיָה אַרְזָה כָּל הַיְרִיעוֹת בְּיַחַד? \_\_\_ אַמּוֹת  
 מַה הָיָה רֹחַב כָּל הַיְרִיעוֹת בְּיַחַד? \_\_\_ אַמּוֹת

## מְדוֹת הַמִּשְׁכָּן: (רְאֵה צִיּוֹר)

אַרְזָה הַמִּשְׁכָּן: (כּוֹלֵל עֲבֵי הַקְּרָשִׁים שֶׁבְּצַד מַעֲרָב וְעֲבֵי עַמּוּדֵי הַמָּסָךְ שֶׁבְּצַד מְזֻרָח) \_\_\_ אַמּוֹת.  
 רֹחַב הַמִּשְׁכָּן: (כּוֹלֵל עֲבֵי הַקְּרָשִׁים שֶׁבְּצַד צָפוֹן וְדָרוֹם) \_\_\_ אַמּוֹת.  
 גִּבְהַת הַמִּשְׁכָּן: \_\_\_ אַמּוֹת.

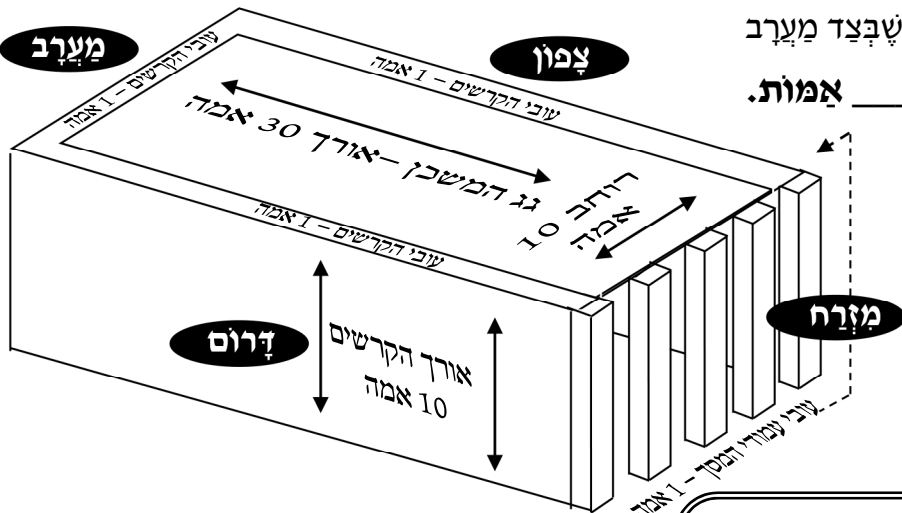

## פְּרִיסַת הַיְרִיעוֹת עַל הַמִּשְׁכָּן:

אַחֲרֵי שְׁחַבְרוּ אֶת הַיְרִיעוֹת בְּיַחַד עַל יְדֵי

הַקְּרָסִים לּוֹקְחִים אֶת הַיְרִיעוֹת וּפּוֹרְסִים אוֹתָם עַל ה\_\_\_\_\_.

**רֹחַב הַמִּשְׁכָּן:** אֶת רֹחַב הַיְרִיעָה הַגְּדוֹלָה שָׁזָה \_\_\_ אַמּוֹת פּוֹרְסִים עַל כָּל רֹחַב גַּג הַמִּשְׁכָּן

שֶׁהוּא \_\_\_ אַמּוֹת, כַּמָּה אַמּוֹת נִשְׁאַר בְּיְרִיעָה? ( $28-12=$ \_\_\_) - \_\_\_ אַמּוֹת.

מַה עוֹשִׂים אַתֶּם? מְחַלְקִים אוֹתָם לְשָׁנִים ( $16: 2=$ \_\_\_), 8 אַמּוֹת פּוֹרְסִים עַל אַרְזָה הַקְּרָשִׁים

שֶׁבְּצַד \_\_\_ וְ-8 אַמּוֹת נוֹסְפוֹת פּוֹרְסִים עַל אַרְזָה הַקְּרָשִׁים שֶׁבְּצַד \_\_\_.

גִּבְהַת הַקְּרָשִׁים הָיָה \_\_\_ אַמּוֹת, וְהַיְרִיעוֹת נִפְרָסוּ עַל הַקְּרָשִׁים שֶׁבְּצַד דָּרוֹם וְצָפוֹן רַק \_\_\_ אַמּוֹת,

אִם כִּדָּ יוֹצֵא שֶׁבְּכָל צֶד נִשְׁאַרוּ \_\_\_ אַמּוֹת מְגַלּוֹת.

**אַרְזָה הַמִּשְׁכָּן:** (ע"פ פִּירוּשׁ א' בַּרש"י) אֶת אַרְזָה הַיְרִיעָה הַגְּדוֹלָה שָׁזָה \_\_\_ אַמּוֹת פּוֹרְסִים עַל

כָּל אַרְזָה גַּג הַמִּשְׁכָּן שֶׁהוּא \_\_\_ אַמּוֹת. כַּמָּה אַמּוֹת נִשְׁאַר בְּיְרִיעָה? ( $40-32=$ \_\_\_) - \_\_\_ אַמּוֹת.

מַה עוֹשִׂים אַתֶּם? אֶת \_\_\_ אַמּוֹת הַיְרִיעָה שֶׁנִּשְׁאַרוּ פּוֹרְסִים עַל הַקְּרָשִׁים שְׁאַחֲרֵי הַמִּשְׁכָּן

(מַעֲרָב) וְנִשְׁאַרוּ הַקְּרָשִׁים מְגַלִּים \_\_\_ אַמּוֹת - כִּי גִבְהַת הַקְּרָשִׁים הָיָה \_\_\_ אַמּוֹת וְהַיְרִיעוֹת כִּסּוּ

רַק \_\_\_ אַמּוֹת לְכוּן נִשְׁאַרוּ בְּקְרָשִׁים שֶׁבְּצַד מַעֲרָב \_\_\_ אַמּוֹת מְגַלּוֹת.

**פְּרָשֶׁת תְּרוּמָה**  
 עֲבוֹדַת חֲזָרָה לְפָרֶק כ"ו פְּסוּקִים ז'-י"ד

~~~~ **יְרִיעוֹת הָאֹהֶל – עֲזִימ** ~~~~

לְאַחַר שֶׁעָשׂוּ אֶת יְרִיעוֹת הַמִּשְׁכָּן שֶׁרָאִינוּ...

עָשׂוּ יְרִיעוֹת נוֹסְפוֹת הַנִּקְרָאוֹת "יְרִיעוֹת הָאֹהֶל" וְאוֹתָם הִנִּיחוּ מֵעַל יְרִיעוֹת הַמִּשְׁכָּן.

יְרִיעוֹת הָאֹהֶל. – הַכֶּסֶף הַשֵּׁנִי שֶׁעָשׂוּ עַל הַמִּשְׁכָּן, מֵעַל יְרִיעוֹת הַמִּשְׁכָּן.

מִמָּה יְרִיעוֹת הָאֹהֶל הָיוּ עֲשׂוּיֹת? מִשֶּׁעַר - נוֹצָה שֶׁל _____.

כַּמָּה יְרִיעוֹת עָשׂוּ בְּיְרִיעוֹת הָאֹהֶל? _____

מִה הָאֲרָז שֶׁל כָּל יְרִיעָה וִירִיעָה? _____ אֲמוֹת. מִה הָרֹחַב שֶׁל כָּל יְרִיעָה וִירִיעָה? _____ אֲמוֹת.

כַּמָּה יְרִיעוֹת תִּפְּרוּ וְחִבְרוּ יַחַד?

לְקַחוּ _____ יְרִיעוֹת (מִתּוֹךְ 11) וְחִבְרוּ - תִּפְּרוּ אַחַת אֶל הַשְּׂנֵיָה.

וְלְאַחַר מִכֵּן לְקַחוּ אֶת _____ הַיְרִיעוֹת הַנוֹתְרוֹת וְחִבְרוּ אַחַת אֶל הַשְּׂנֵיָה.

יֹצֵא שְׁנַיִם שְׁתֵּי חוֹבְרוֹת, בְּאַחַת יֵשׁ _____ יְרִיעוֹת מִחִבְרוֹת, וּבַשְּׂנֵיָה יֵשׁ _____ יְרִיעוֹת מִחִבְרוֹת.

חִבּוּר ב' הַחוֹבְרוֹת לִירִיעָה אַחַת גְּדוּלָּה.

לְאַחַר שְׁנַיִם 2 חוֹבְרוֹת (= יְרִיעוֹת מִחִבְרוֹת) צְרִיכִים הָיוּ לְחַבְּרָם לִירִיעָה אַחַת גְּדוּלָּה,

כְּדֵי לְחַבְּרָם עָשׂוּ לוֹלְאוֹת וְחִבְרוּ אוֹתָם עִם קָרְסִים זֶה לָזֶה.

כַּמָּה לוֹלְאוֹת עָשׂוּ בְּכָל יְרִיעָה וִירִיעָה? _____.

כַּמָּה לוֹלְאוֹת יֵשׁ בְּסֶדֶךְ הַכָּל בְּכָל שְׁתֵּי הַיְרִיעוֹת? _____.

כַּמָּה קָרְסִים עָשׂוּ כְּדֵי לְחַבֵּר בֵּין הַלוֹלְאוֹת שֶׁבְּשְׁתֵּי הַיְרִיעוֹת? _____

מִמָּה הָיוּ עֲשׂוּיִם הַקָּרְסִים? _____ (וְלֹא מִ_____ כִּמוֹ בִּירִיעוֹת הַמִּשְׁכָּן...)

לאחר שתברו את כל היריעות ביחד ליריעה אחת גדולה, 11 יריעות עזים

מה היתה המדה של כל היריעה?

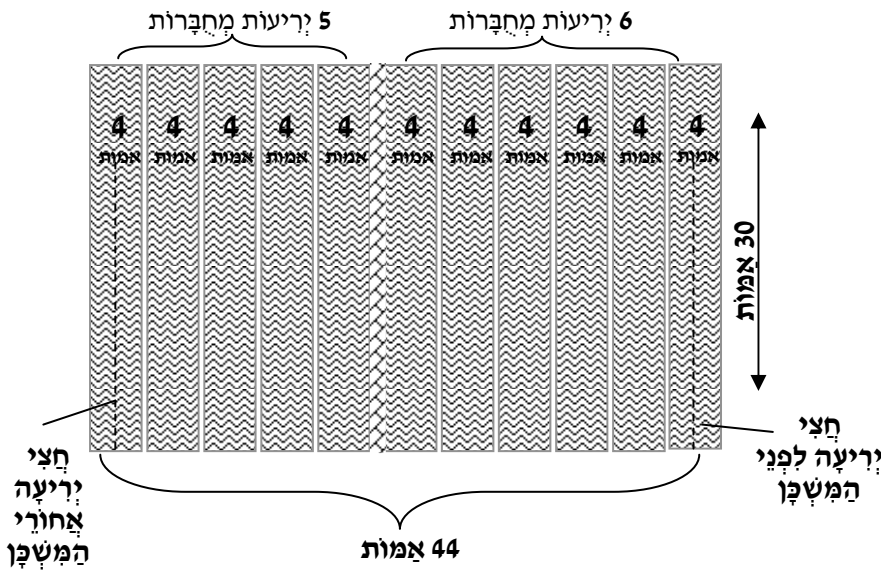

אַרְבָּה : אָמָה
 רְחֵבָה : אָמָה.

מה עלו עמ 4 האמות הנוספות שהיריעה הששית הוסיפה בארץ יותר מיריעות המשכן? קפלו אותה לפני פתח המשכן (מזרח) - אמות - כמו פלה צנועה. ושתי נוספות נפרסו מאחורי המשכן - בצד מערב, וכסו את הקרשים שיריעות המשכן לא כסו... ומה עלו עמ 2 האמות הנוספות ברחב יותר מיריעות המשכן? חלקו אותן, אמה אחת נוספת בצד דרום ו- אחת נוספת בצד _____ . (וכך יוצא שקרשי המשכן נשארו מגולים רק אמה אחת)

~ יריעות עורות אילים מאדמים ועורות תחשים ~

אחרי שכסו את המשכן בשני כסויים, של יריעות המשכן ויריעות העזים, עשו כסוי נוסף, וכאן יש מחלוקת ממה היה עשוי אותו כסוי.

יש דעה אחת שסוקרת: שהכסוי השלישי היה מ"עורות אילים" = עורות של אילים הצבועים בצבע _____, וחויץ מכסוי זה היה עוד כסוי נוסף מעליו, כסוי רביעי, של "עורות _____" = עור של חנה מיחדת ששמה "תחש" שהיו לה 6 גונים (=צבעים) בעורה.

והנה דעה שניה שסוקרת: שהיו רק ג' כסויים. והכסוי השלישי היה מחלק ל- חציו האחד היה מעורות אילים. וחציו השני היה מעורות _____.

מה היה תפקיד יריעות האילים מאדמים ועורות התחשים?

לכסות בהם את המשכן בלבד בלי דפנותיו. וגדלו היה כמו גדלו של גג ה- _____.

בְּרִית הַמִּשְׁכָּן

הציורים להמחשה בלבד.

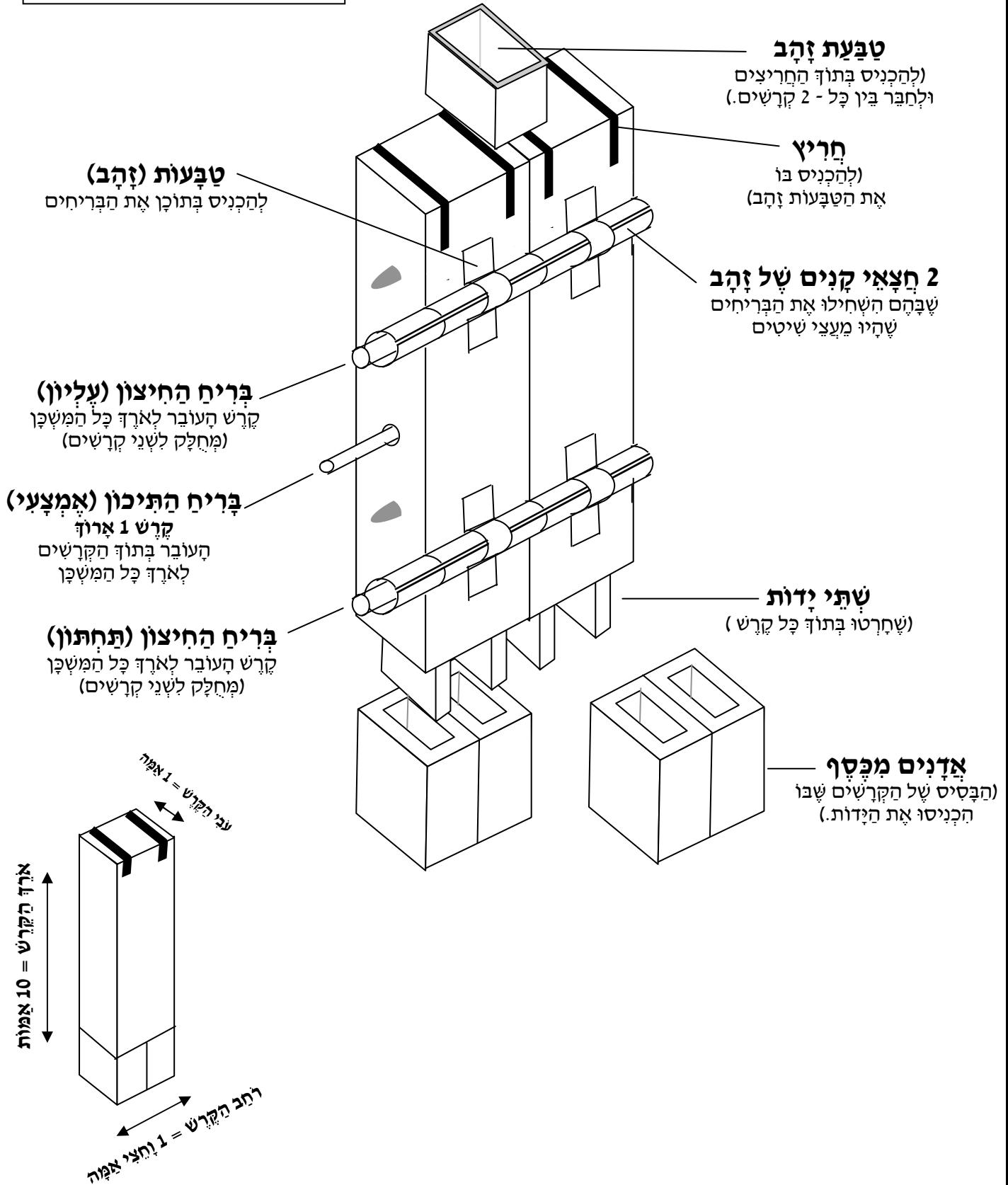

פְּרָשֵׁת תְּרוּמָה

עבודת חֲזָרָה לְפָרֶק כ"ו
פְּסוּקִים ט"ו – כ"ה

קְרָשֵׁי הַמִּשְׁכָּן ~~~

"ועשית את הקרשים... על איזה קרשים מדבר שה' מצוה לעשותם למשכן? (רש"י)

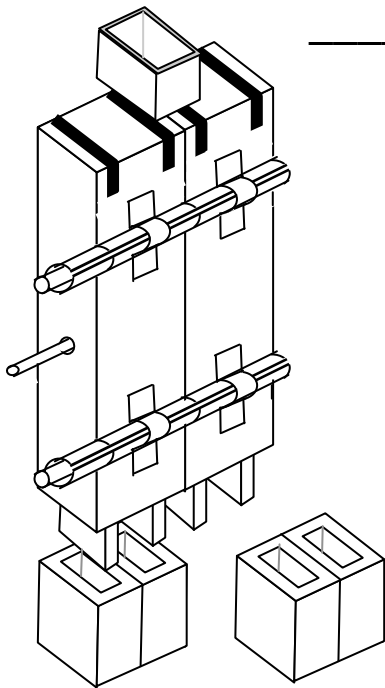

"עצי שיטים עומדים" – זקופים בעמידה
אחד ליד ה____, ולא בשכיבה.

מדות הקרשים.

אָרְכוּ: _____ אָמָה.

רְחִבּוֹ: _____ אָמָה.

עָבֵיו: _____ אָמָה.

יָדוֹת.

כמה ידות (=בליטות) עושים בתחתית כל קרש? ____ . מְכַוְּנֹת אַחַת אֶל ה_____ .

מִסְפַּר הַקְּרָשִׁים.

כמה קרשים עשו בצד דָרוֹם = (הארץ האחד של המשכן)? ____ קרשים.

כמה קרשים עשו בצד צָפוֹן = (הארץ השני של המשכן)? ____ קרשים.

כמה קרשים עשו ברחב שבסוף המשכן בצד מערב? ____ קרשים. והוסיפו עוד ____

קרשים לפנות המשכן. = בסך הכל היו שם ____ קרשים

איך פתוב בתורה:

צד דרום: _____

צד מערב: _____ . לסוף המשכן: _____

אָדָנִים.

למה היו משמשים האדנים? להכניס בתוכם את ה _____ שחרטו בתחתית הקרשים וְהֵם הָיוּ מְשֻׁמָּשִׁים לְבָסִיס הַקְרָשִׁים.

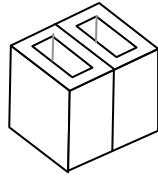

ממה האדנים היו עשויים? _____.

כמה אדנים היו בכל קרש? _____.

כמה אדנים היו בקרשים שלכל אורך המשכן (= 20 קרשים)? _____ אדנים.

כמה אדנים היו בקרשים שברוחב המשכן – בסופו (= 8 קרשים)? _____ אדנים.

הַטְּבָעוֹת (הָעֲלִיוֹנוֹת).

איך היו מחברים קרש אחד אל השני בלא שזיוזו?

היו עושים _____ חריצים בכל קרש (בצדו העליון), והיו משחילים את הטבעת בשני

החריצים - בחרוץ האחד שבקרש האחד, ובחרוץ השני שבקרש ה _____, וכך היו

מתחברים _____ הקרשים זה לזה בחזקה.

ממה היו עשויות טבעות אלו? _____.

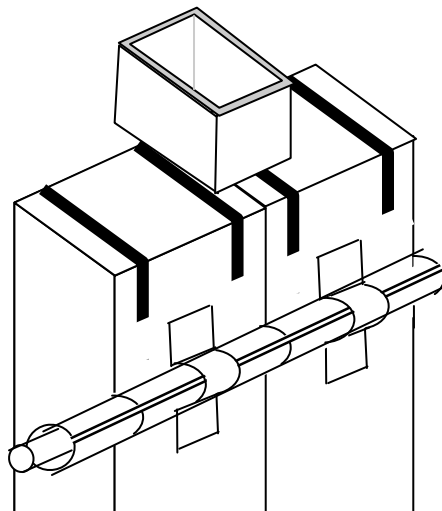

פְּרֻשֵׁת תְּרוּמָה

עבודת חֲזָרָה לְפָרֶק כ"ו
פְּסוּקִים כ"ו – כ"ט

קְרִישֵׁי הַמִּזְבֵּחַ

הַבְּרִיחִים

כַּמָּה בְּרִיחִים הָיוּ בְּכָל קִיר? ____

קוֹצֵץ?

הַבְּרִיחַ הַחִיצוֹן (הָעֲלִיוֹן) הָיָה מְחֻלָּק לְ ____ מוֹטוֹת = 2 בְּרִיחִים.

הַבְּרִיחַ הַחִיצוֹן (הַתְּחִתּוֹן) הָיָה מְחֻלָּק לְ ____ מוֹטוֹת = 2 בְּרִיחִים.

וְהַבְּרִיחַ הַתּוֹכֵן (הָאֲמֻצָּעִי \ הַפְּנִימִי) הָיָה עָשׂוּי מִקָּרֶשׁ ____ אַרוֹךְ. = בְּרִיחַ 1.

יּוֹצֵא שְׁבָסֵךְ הַכֹּל הָיוּ ____ בְּרִיחִים בְּכָל קִיר.

הֵיכָן הִכְנִיסוּ אֶת הַבְּרִיחִים?

לְכָל קָרֶשׁ וְקָרֶשׁ חִבְרוּ שְׁתֵּי טַבְעוֹת מְ____, אַחַת לְמַעַלָּה וְאַחַת לְמַטָּה וּבִתּוֹךְ אוֹתָם

טַבְעוֹת הִכְנִיסוּ אֶת הַ____.

כַּמָּה הָיוּ עָשׂוּיִם הַבְּרִיחִים? _____

כַּמָּה צְפוּ אוֹתָם? _____

אֵיךְ צְפוּ אוֹתָם?

הִכְנִיסוּ בְּתוֹךְ כָּל טַבְעַת ____ חֲצָאֵי קַנִּים מְזָהָב וּבִתּוֹכָם הַ

אֶת הַ____ שֶׁהָיוּ מַעֲצֵי שִׁיטִים.

כִּדּוֹ יּוֹצֵא שֶׁהַבְּרִיחִים הָיוּ מְצַפִּים בְּ____ טָהוֹר.

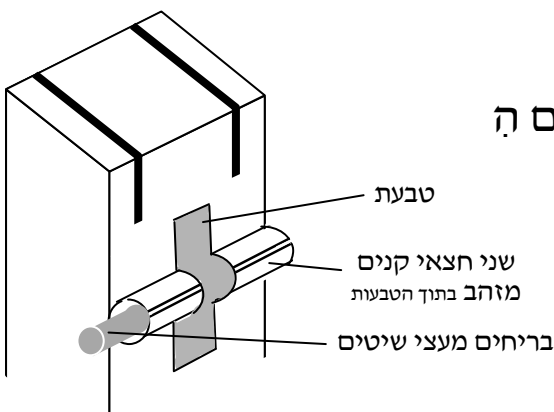

על כל פמה קרשים הנה מנח בריח החיצון – (עליונותחתון)?

בקיור הדרומי והצפוני: היו בכל קיר 20 קרשים ו- 2 בריחים היו בכל שורה, יוצא, שכל בריח הנה מנח על __ קרשים.

ובקיור המערבי בסוף המשפון: היו רק 8 קרשים ו- 2 בריחים היו בכל שורה, יוצא, שכל בריח הנה מנח על __ קרשים.

אבל הבריח התיכון (שהכניסו בתוך הקרשים באמצע) הנה עשוי מחתיכת עץ ארוכה, ולכן הנה בריח התיכון מנח על כל ארכם של הקרשים. (שגם אותו צפו בזהב על ידי חצאי קנים מזהב שנכנסו אתו פנימה)

ועשית בריחים עצי שיטים חמשה... כ"ז, כ"ח

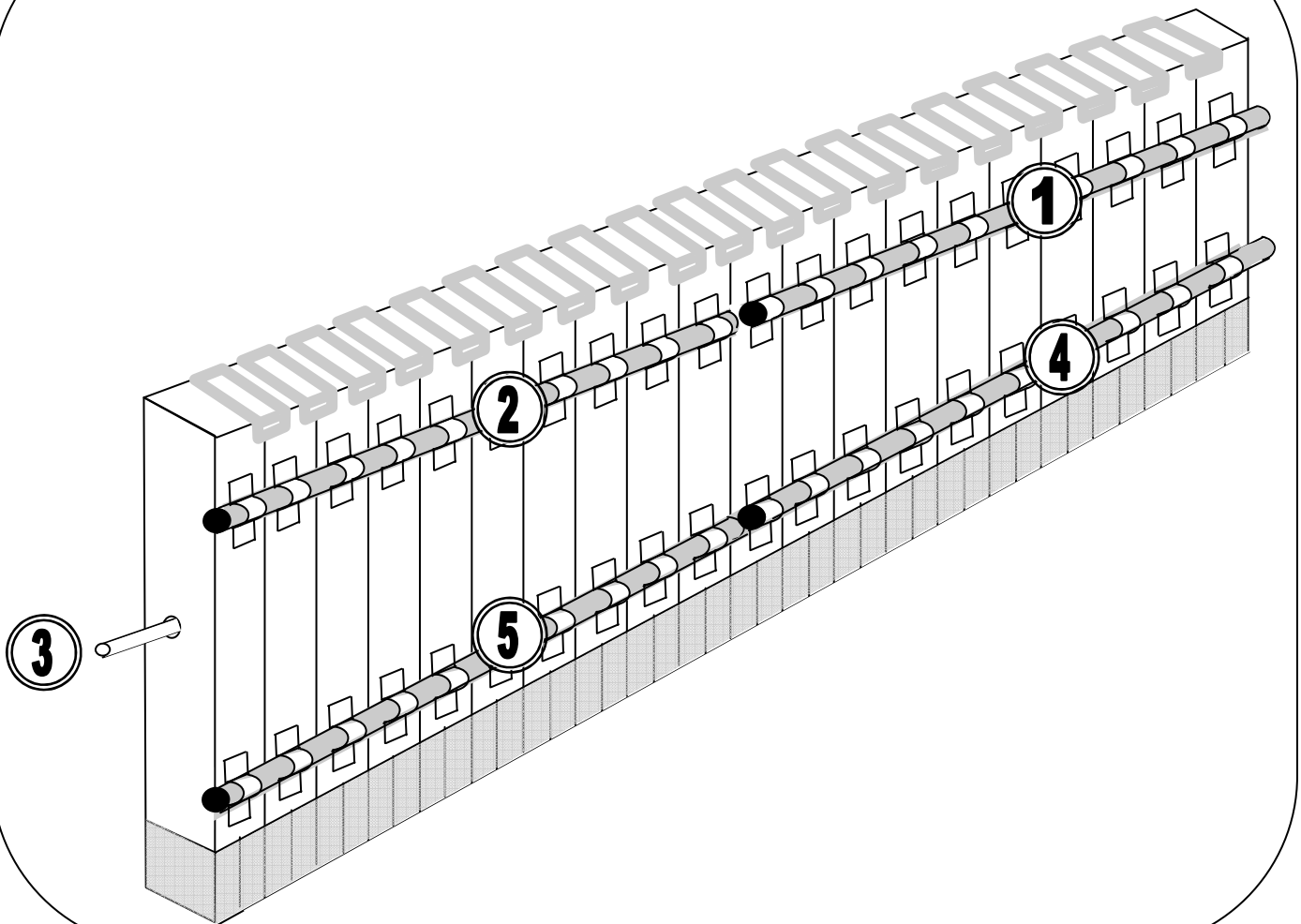

פְּרֻשֵׁת תְּרוּמָה

עבודת חֲזָרָה לְפָרֶק כ"ו
פְּסוּקִים ל"א – ל"ה

~ ~ ~ הפְּרֻשֵׁת ~ ~ ~

בְּשָׁבִיל מַה צָוָה ה' לַעֲשׂוֹת פְּרֻכָּת = מְחִיצָה?

לְהַפְרִיד בֵּין אֶהָל מוֹעֵד לְ _____ הַקִּדְשִׁים.

מִמָּה הִיָּתָה עֲשׂוּיָה הַפְּרֻכָּת? _____

אֵיזָה כְּרוּבִים = צוּרוֹת עָשׂוּי עַל הַפְּרֻכָּת? אַרְיָה וְ _____.



עַל מַה הָיוּ תוֹלִים אֶת הַפְּרֻכָּת?

עָשׂוּ _____ עֲמוּדֵי שִׁיטִים, וְשָׂמוּ בָהֶם נוֹיִם (=מִתְלִים)

וּבְרֵאשׁ הַפְּרֻכָּת הָיָה קָרֶשׁ וְכָךְ הִנִּיחוּ אֶת הַ _____ עַל הַנוֹיִם שֶׁבְּאַרְבַּעַת עֲמוּדֵי הַשִּׁיטִים.

מִמָּה הָיוּ עֲשׂוּיִם הָעֲמוּדִים? _____ . בְּמָה צָפוּ אוֹתָם? _____.

מִמָּה הָיוּ עֲשׂוּיִים הַנוֹיִם? _____.

מַה הָיָה רֹחַב כָּל עֲמוּד וְעֲמוּד? שְׁלוֹשֶׁת רְבָעִי _____.

מַה הָיָה הַגְּבֵה שֶׁל כָּל עֲמוּד? _____ אַמּוֹת.

כְּמָה אֲדָנִים הָיָה לְכָל עֲמוּד? _____.

= אִם הָיוּ 4 עֲמוּדִים כְּמָה אֲדָנִים הָיוּ צָרִיכִים לַעֲשׂוֹת לָהֶם? _____ אֲדָנִים.

מִמָּה הָיוּ עֲשׂוּיִם הָאֲדָנִים? _____.

מקום הפריכה

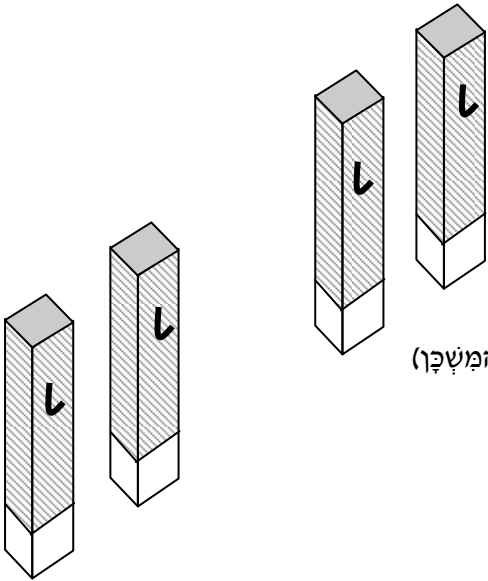

היכן הניחו את העמודים עם הפריכה?

מתחת ה_____ של יריעות המשכן. (בשליש הפנימי של המשכן)

מקום הנחתם של כלי האשן

לאחר ששמו מחיצה בין אהל מועד לקדש הקדשים הכניסו את כלי המשכן.

מה הניחו בתוך קודש הקדשים? _____ וכסו אותו ב_____.

מה הניחו בתוך אהל מועד - אָחַד מוֹל ה_____? בַּצַּד דְּרוֹם: הניחו את ה_____.

בַּצַּד צְפוֹן: הניחו את ה_____.

מה כתוב בתורה במקום?

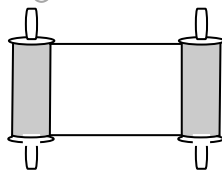

מחיצה: _____ (לי"א) שזור: _____ (לי"א)

מעשה אומן: _____ (לי"א) צורות: _____ (לי"א)

הצד הפנימי של הפריכה: _____ (לי"ג)

אהל מועד: _____ (לי"ג) מול (השלחן): _____ (לי"ה)

צד: _____ (לי"ה) דרום: _____ (לי"ה)

פְּרֻשֵׁת תְּרוּמָה

עבודת חזרה לפַּרְק כ"ז
פְּסוּקִים א' - ח'

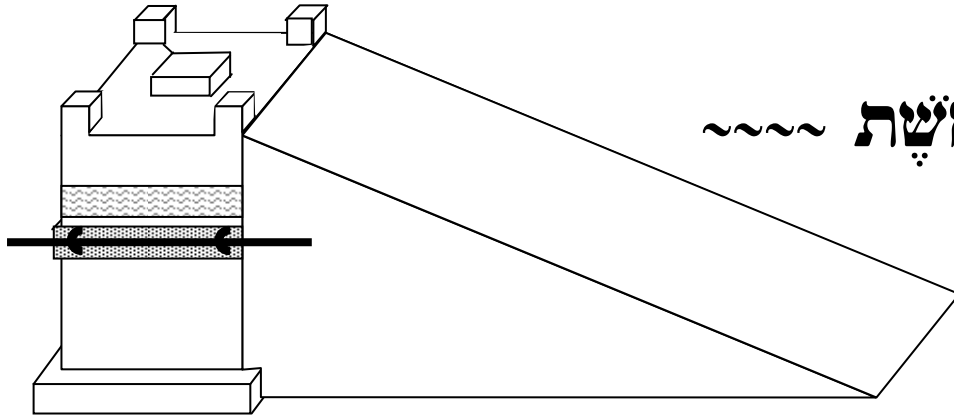

מִזְבֵּחַ הַנְּחֹשֶׁת ~~~

למזבח ד' שמות.

- 1) מִזְבֵּחַ הַ _____ = שֶׁהַקְּרִיבוּ עָלָיו קִרְבָּנוֹת עוֹלָה.
 - 2) מִזְבֵּחַ הַ _____ = שֶׁהָיָה מִנְּחַ מִחוּץ לְאֹהֶל מוֹעֵד, בְּחָצֵר.
 - 3) מִזְבֵּחַ הַ _____ = שֶׁהָיוּ מִמְּלָאִים אוֹתוֹ בְּאֲדָמָה כְּשַׁחוּנִים בְּמִסְעֵיהֶם.
 - 4) מִזְבֵּחַ הַ _____ = שֶׁהָיָה מְצַפֶּה בְּנִחְשֵׁת.
- מִמָּה הָיָה עָשׂוּי הַמִּזְבֵּחַ? _____ בְּמָה צִפּוּ אוֹתוֹ? _____

מדות המזבח:

אָרְפוּ: _____ אַמּוֹת. רָחְבוֹ: _____ אַמּוֹת. גְּבָהוּ (כְּפִי שֶׁנֶּאֱמַר בְּפִסּוּק): _____ אַמּוֹת.
 וְכִדְ סוּבֵר רַבִּי יְהוּדָה. אָבֵל רַבִּי יוֹסִי חוֹלֵק וּמִסְבִּיר: שֶׁגְּבַה הַמִּזְבֵּחַ הָיָה _____ אַמּוֹת.
 וְאִידֵי יִסְבִּיר רַבִּי יוֹסִי אֶת מָה שֶׁכָּתוּב בְּפִסּוּק "וְשִׁלַּשׁ אַמּוֹת קָמְתוּ" - שֶׁהַגְּבַה שָׁלוֹ
 הוּא לְכַאוּרָה רַק 3 אַמּוֹת? מִסְבִּיר רַבִּי יוֹסִי: שֶׁגְּבַה זֶה הוּא רַק מֵהַפְּרָכָב עַד רֹאשׁ
 הַמִּזְבֵּחַ אָבֵל מִיִּסוּד הַמִּזְבֵּחַ (=תַּחְתִּית הַמִּזְבֵּחַ) וְעַד רֹאשׁ הַמִּזְבֵּחַ גְּבָהוּ הָיָה _____ אַמּוֹת.

קִרְנָתָיו.

מָה הֵם "קִרְנָתָיו"? בְּלִיטוֹת בְּרֹאשׁ הַ _____ שֶׁעָשׂוּ אוֹתָם מֵהַמִּזְבֵּחַ עֲצָמוֹ (וְלֹא חֲלָקִים בְּנִפְרָד)
 כְּמָה קִרְנֹת עָשׂוּ בְּרֹאשׁ הַמִּזְבֵּחַ? _____. מִמָּה הֵם הָיוּ עָשׂוּיֹת? _____. וּמְצַפִּים בְּ _____.

כלי המזבח.

דָּם \ גְּחָלִים \
דָּשָׁן \ בָּשָׂר

חמשה כלים היו משמשים לצרכי המזבח.

א. העתק מפסוק ג' מהם חמשת כלי המזבח. ב. השלים את תפקידם ממחסן המלים

(1) _____ = קערות לשים בהם את ה _____ (=אפר שנשארו מהקרבנות)

(2) _____ = כעין כפת שבהן היו מוציאים את ה _____ מהמזבח ושמים בקערות

(3) _____ = ספלים שבהם קבלו את ה _____ מהקרבנות..

(4) _____ = מזלגות שבהם היו הופכים את _____ הקרבנות שישרף טוב.

(5) _____ = מחתות שבהם לקחו את ה _____ והעבירו אותם למזבח הקטרת.

ממה כלי המזבח היו עשויים? _____

מכבר, כר לב.

ב' קשויים עשו מסביב למזבח.

(1) _____ = כמו _____ מנחשת (כדי להפריד בין זריקת הדמים העליונים לזריקת דמים התחתונים)

(2) _____ = קשויט.

איזה קשויט היה למעלה ואיזה היה תחתיו? **למעלה:** _____ . **ותחתיו:** _____

הטבעות.

היכן הניחו את הטבעות במזבח? - על ה _____ ב-4 קצוות ה _____.

כמה טבעות היו? ____ . ממה היו עשויות הטבעות? _____.

בדים למזבח.

לשם מה עשו את המוטות? - לשאת בהם את ה _____.

ממה המוטות היו עשויים? _____ . כמה צפו אותם? _____

מתי המוטות היו מנחים בטבעות? _____

האם המזבח היה מעץ מלא (בתוכו) או שהיה חלול? _____

הקף בעגול: איך עלו הכהנים למזבח? (1) עשו מדרגות (2) עשו כבש (3) עשו סלם.