

פְּרֻשֶׁת וַיִּקְהַל

עבודת חזרה לפַּרְק ל"ה
פסוקים ד' – ט'

זֶה הַדָּבָר אֲשֶׁר צִוָּה ה' לְאֹמֹר

קָחֵוּ מֵאֶתְכֶם תְּרוּמָה לַה'...

אלו 15 דברים אמר ה' למשה להגיד לבני ישראל להביא לבניית המשכן?

ג' סוגי מתכות: (1) _____ (2) _____ (3) _____

ג' סוגי צמר: (4) צמר צבוע בצבע _____

(5) צמר צבוע בצבע _____

(6) צמר צבוע בצבע _____

(7) ויש = _____

(8) וְ = שְׁעָרוֹת שֶׁל _____

ב' סוגי עורות: (9) = הַצְּבוּעִים בְּצֶבַע _____

(10) _____

(11) עֲצֵי _____

(12) שָׁמֶן לְ - לְהַדְלִיק בּוֹ אֶת הַ _____

(13) בְּשָׂמִים בְּשֶׁבִיל ב' דברים. (1) _____

(2) בְּכָל בֶּקָר וְעֶרֶב בְּבַיִת הַמִּקְדָּשׁ.

אֲבָנִים יְקָרוֹת: (14) אֲבָנֵי _____ - לְשִׁים עַל כְּתָפֵי הַ _____

(15) וְאֲבָנֵי _____ - לְמִלְאֵת בָּהֶם אֶת הַמִּשְׁבָּצוֹת שֶׁבַּ _____

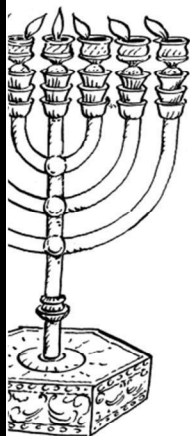

פְּרֻשֶׁת וַיִּקְהַל
עבודת חֲזָרָה וְסִכּוּם
לְפָרֶק ל"ה פְּסִי י' - י"ט

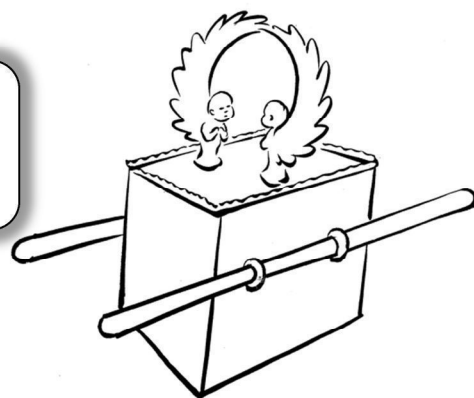

וְכֹל זִוְכָם לֵב בָּכֶם

לְבָאוּ וַיַּעֲשׂוּ אֶת כָּל אֲשֶׁר צִוְּתָהּ ה'

כּוּיּוֹט עֲשִׂיג הַמִּשְׁכָּן לְכִי סַנִי הַכְּסוּיָיִם.

עֲשֵׂה ג' כְּסוּיֵי הַמִּשְׁכָּן:

- (1) " _____ " - הִרְיַעוֹת הַ _____ שֶׁעַל הַמִּשְׁכָּן (שְׂרוּאִים אוֹתָם מִתּוֹךְ הַ _____)
 - (2) " _____ " - הִרְיַעוֹת הַ _____ שֶׁעַל הַמִּשְׁכָּן.
 - (3) " _____ " - הִרְיַעוֹת הַ _____ שֶׁעַל הַמִּשְׁכָּן.
- מַה חֵבֵר אֶת שְׁנֵי חֻלְקֵי הִרְיַעוֹת הַמְּחַבְּרוֹת? _____

עֲשֵׂה קרשי ועמודי המִשְׁכָּן:

- "וְאֵת קְרָשָׁיו" - קְרָשֵׁי הַ _____
- "אֵת _____" - הַבְּרִיחִים שֶׁהָיוּ עַל הַ _____.
- "אֵת _____" - שֶׁעֲלִיהֶם הָיוּ תּוֹלִים אֶת הַמִּסָּךְ (הַמְבַדִּילָה בֵּין הַקֹּדֶשׁ לְ _____
- הַקֹּדֶשִׁים) וְגַם תּוֹלִים עֲלֵיהֶם אֶת מִסְךְ הַפֶּתַח לְפֶתַח הַ _____.
- "וְאֵת _____" - שֶׁהָיוּ עוֹמְדִים תַּחַת הַ _____.

עֲשֵׂה כְּלֵי הַמִּשְׁכָּן אֲשֶׁר בְּקֹדֶשׁ הַקֹּדֶשִׁים:

- (1) "אֵת הַ _____" - אֲרוֹן הַ _____ . (2) "וְאֵת _____" - אֵת הַ _____ שֶׁל הָאֲרוֹן.
- (3) "אֵת הַ _____" - הַמִּכְסָּה שֶׁל הַ _____ . (4) "וְאֵת _____" - הַמִּסָּךְ - הַוַּיִלּוֹן שֶׁל קֹדֶשׁ הַ _____.

ג' ע'ג כלי המשכן א'ג באהל מועד:

השלחן:

"את ה _____ ואת _____ ואת כל _____ ואת _____ הפנים"

המנורה:

"ואת _____ המאור ואת _____ (-מלקחים ו _____) ואת _____ (-הבזיכין המנחים

בקני המנורה ששמים בהן את השמן וה _____) ואת _____ המאור"

מזבח הקטרת:

"ואת מזבחו ה _____ ואת _____" ... "ואת קטרת ה _____"

איזה עוד שמן הכינו? _____ איזה עוד וילון עשו? "ואת מסך ה _____ לפתחו ה _____"

ג' ע'ג כלי המשכן א'ג בחצר המשכן:

(1) "את מזבחו ה _____ ואת _____ הנזופשת אשר לו (-רשת מ _____) את _____ ואת כל _____"

(2) "את ה _____ ואת _____" (-הבסיס שלו)

ג' ע'ג קלעי החצר:

"את _____ הזצר" - הוילונות הקלועים של ה _____.

"את _____" - שעליהם תלו את החצר.

"את _____" - שהיו עומדים תחת ה _____.

"ואת _____ שער הזצר" - הוילון שבשער ה _____.

לשם מה עשו את היתדות?

(1) "יתדת המשכן" - לתקוע ולקשר בהם את קצה היריעות של המשכן שלא ינועו ב _____.

(2) "יתדת החצר" - לתקוע ולקשר בהם את קלעי ה _____ שלא ינועו ב _____.

מהן בגדי השרד? לכסות בהן את ה _____ וה _____ וה _____ בשעת המסעות.

אילו עוד בגדים עשו? _____.

פְּרִשֵׁת וַיִּקְהַל
 עבודת חֲזָרָה וְסִכּוּם
 לְפָרֶק ל"ה פס' כ"א – כ"ט



"וְכֹל אֲשֶׁר נְדָבָה רוּחוֹ אֶתוֹ הֵבִיאוּ אֶת תְּרוּמוֹת ה'..."

תְּרוּמוֹת הַכֹּהֲנִים, הַנְּשִׂים וְהַנְּשִׂאִים

מה הביאו הַכֹּהֲנִים וְהַנְּשִׂים? כְּלִי _____.

אילו סוגי תכשיטים מָזְהַב הביאו? (1) _____ (2) _____ (3) _____ (4) _____.

מה עוד הביאו הַכֹּהֲנִים לתְרוּמוֹת הַמִּשְׁכָּן?

צֶמֶר צְבוּעַ בְּצֹבַע _____ . צֶמֶר צְבוּעַ בְּצֹבַע _____ . צֶמֶר צְבוּעַ בְּצֹבַע _____ .

"נֶשֶׁשׁ" – _____ . "וְ" – _____ . "צֶמֶר שֵׁל _____ .

אילו עורות הביאו? (1) _____ (2) _____ .

אילו עוד סוגי מִתְּכֶת הביאו? (1) _____ (2) _____ .

אילו עֲצִים הביאו? _____ .

מה הכינוי הַנְּשִׂים לְבְנֵי הַמִּשְׁכָּן?

מה עֲשֵׂתָה "אִשָּׁה חַכְמַת לֵב": _____ .

מה עֲשׂוּ הַנְּשִׂים "אֲשֶׁר נָשָׂא לְבֶן אֶתְנָה בְּחֻכְמָה" (יתרה)? _____ .

תְּרוּמוֹת הַנְּשִׂאִים :

מדוע הַנְּשִׂאִים הביאו אַחֲרוֹנִים? _____ .

איזה עֶנֶשׂ קִבְּלוּ עַל שֶׁהִתְאַחֲרוּ בְּהִבָּאת הַתְּרוּמוֹת לַמִּשְׁכָּן? _____ .

לְמַה מֵיָצְאָת תְּרוּמָה לֹא?	מַהי תְּרוּמוֹת הַנְּשִׂאִים:	
ל _____ וְל _____ .	אֲבָנֵי _____ וְאֲבָנֵי _____ .	(1)
ל _____ (1) _____ (2) _____ .	_____ .	(2)
ל _____ (1) _____ (2) _____ .	_____ .	(3)

פְּרֻשֵׁי וַיִּקְהַל

עבודת סכום לפֶּרֶק ל"ו
פְּסוּקִים כ" – ל"ד

~ ~ ~ קְרֻשֵׁי הַמִּשְׁכָּן ~ ~ ~

ממה עשויים הקרשים? _____ וצריד שיהיו _____ ולא שוכבים.

מדות הקרשים.

ארכו: _____ אמה.

רחבו: _____ אמה.

ידות.

כמה ידות עושים בתחתית כל קרש? _____.

אֲדָנִים.

כמה אֲדָנִים יש בתחתית כל קרש? _____

ממה עשויים האֲדָנִים? _____

מספר הקרשים.

כמה קרשים עשו בצד דרום? _____ קרשים. כמה אֲדָנִים היו להם? _____

כמה קרשים עשו בצד צפון? _____ קרשים. כמה אֲדָנִים היו להם? _____

כמה קרשים עשו בסוף המשכן שבצד מערב? _____ קרשים והוסיפו עוד _____ קרשים

לפנות המשכן. = בסך הכל היו בצד מערב _____ קרשים. כמה אֲדָנִים היו להם? _____

הטבעות שחברו את הקרשים למעלה.

מה עשו בראשי הקרשים כדי שהטבעות יפנסו בתוכם? _____

ובכל שני חריצים חברו טבעת אחת – כך שהיו הקרשים צמודים זה לזה

הבריחים.

כמה בריחים היה בכל צד? _____.

2 בריחים למעלה. _____ בריחים למטה. ובריח _____ עובר בתוך הקרשים = _____ בריחים.

ממה עשויים הבריחים? _____ כמה צפו אותם? _____ היכן היו הבריחים

העליונים והתחתונים נכנסים? _____ ממה עשויים הטבעות? _____

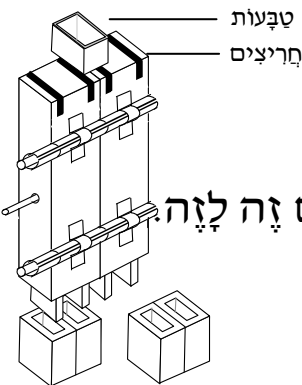

פְּרֻשֵׁת וַיִּקְהַל

עבודת ספוס לפרק ל"ו
פסוקים ל"ה-ל"ח

~~~ הפרכת והמסך לפתח האהל ~~~

**הפרכת**

הפרכת נעשתה כדי להפריד בין אהל ל\_\_\_\_\_ הקדשים.

ממה היתה עשויה הפרכת? (1) \_\_\_\_\_ (2) \_\_\_\_\_ (3) \_\_\_\_\_ (4) \_\_\_\_\_

- מעשה חושב. איזה כרובים = צורות עשו על הפרכת? \_\_\_\_\_.

*שעליהם היו תולים את הפרכת.*

כמה עמודי שיטים היו? \_\_\_\_\_ ממה היו עשויים העמודים? \_\_\_\_\_.

במה צפו אותם? \_\_\_\_\_ ממה היו עשויים הנזים (שעליהם תלו את הפרכת)? \_\_\_\_\_.

כמה אדנים היה לכל עמוד? \_\_\_\_\_ וכמה אדנים היו ביחד לכל העמודים? \_\_\_\_\_.

ממה היו עשויים האדנים? \_\_\_\_\_.

**מסך (וילון) לפתח האהל**

המסך נעשה לפתח המשכן שהיה בצד \_\_\_\_\_ ממה היה עשוי המסך? (1) \_\_\_\_\_

(2) \_\_\_\_\_ (3) \_\_\_\_\_ (4) \_\_\_\_\_ מעשה רוקם.

*שעליהם היו תולים את המסך לפתח האהל.*

כמה עמודים היו? \_\_\_\_\_ ממה היו עשויים העמודים? \_\_\_\_\_ במה צפו אותם? \_\_\_\_\_.

ממה היו עשויים וזיהם, ראשיהם וחישוקיהם? \_\_\_\_\_ ממה היו עשויים אדניהם? \_\_\_\_\_

כמה אדנים היה לכל עמוד? \_\_\_\_\_ וכמה אדנים היו ביחד לכל העמודים? \_\_\_\_\_.

**פְּרֶשֶׁת וַיִּקְהַל**

עבודת סכום לפרק ל"ז  
פסוקים א' - ט'

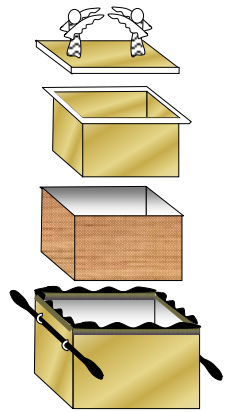

~ ~ ~ אַרְוֹן הָעֵדוּת ~ ~ ~

כמה ארונות עשו (כדי שארון העדות יהיה מצפה בזהב)? \_\_\_\_\_ ממה הם עשויים?  
הארון החיצוני: \_\_\_\_\_ . הארון האמצעי: \_\_\_\_\_ . הארון הפנימי: \_\_\_\_\_  
וכך יוצא שארון העדות היה מצפה בשני ארונות מזהב, פנימי ו \_\_\_\_\_

**מדות הארון.**

(האמצעי - מעצי שיטים):

ארכו: \_\_\_\_\_ אמה. רחבו: \_\_\_\_\_ אמה. קמתו - גבהו: \_\_\_\_\_ אמה.  
מה עושים מסביב לארון? \_\_\_\_\_ מה שמו בתוך הארון? \_\_\_\_\_

**טבעות זהב.**

כמה טבעות יצקו לארון? \_\_\_\_\_ היכן הניחו אותם? ב \_\_\_\_\_ הזויות של הארון.  
ממה הם היו עשויים? \_\_\_\_\_ . בשביל מה שמו אותם? להכניס בהם את \_\_\_\_\_

**בדי הארון.**

ממה היו עשויים הבדים? \_\_\_\_\_ כמה צפו אותם? \_\_\_\_\_ . היכן הניחו את  
הבדים? בתוך ה \_\_\_\_\_ . לשם מה עשו את הבדים? לשאת בהם את ה \_\_\_\_\_

**כפרת (מכסה הארון).**

ממה היתה עשויה הכפרת? \_\_\_\_\_ . מהי ארקה? \_\_\_\_\_ אמה. מהי רחבה? \_\_\_\_\_ אמה.

**שני הכרובים.**

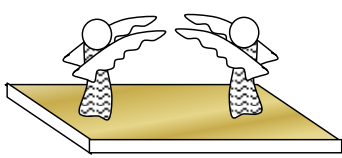

ממה עשויים הכרובים? \_\_\_\_\_ . איך הכינו אותם? אחת \_\_\_\_\_ .  
היכן הניחו אותם? בשני צדדי ה \_\_\_\_\_ . להיכן מכונים פניהם? ל \_\_\_\_\_  
על מה היו פניהם מסוככות (= מכסות)? על ה \_\_\_\_\_ .  
להיכן פניהם היו פונות? 1) אחד אל ה \_\_\_\_\_ . 2) כפופות כלפי מטה אל ה \_\_\_\_\_

**פְּרֶשֶׁת וַיִּקְהַל**

עֲבוֹדַת סָכוּם לְפָרֶק ל"ז  
פְּסוּקִים י' – ט"ז

~ ~ ~ הַשְּׁלַחן ~ ~ ~

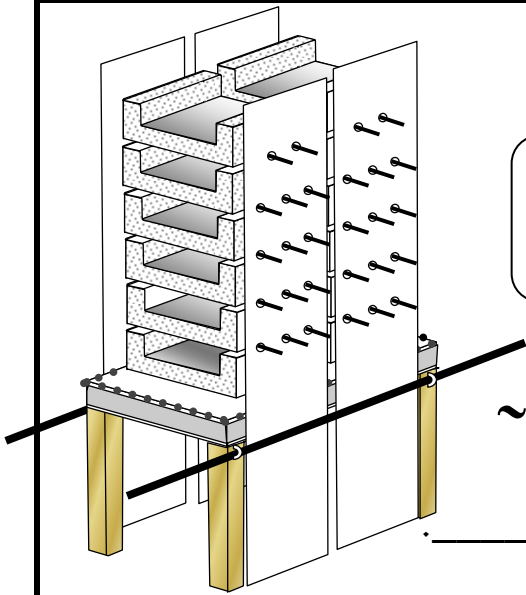

מִמָּה הָיָה עָשׂוּי הַשְּׁלַחן? \_\_\_\_\_ בְּמָה צִפּוּ אוֹתוֹ? \_\_\_\_\_

**מִדּוֹת הַשְּׁלַחן:**

אָרְכוֹ: \_\_\_\_\_ אָמָה. רְחִיבוֹ: \_\_\_\_\_ אָמָה. קָמְתוֹ - גְּבָחוֹ: \_\_\_\_\_ אָמָה.

מָה עוֹשִׂים מְסָבִיב לַשְּׁלַחן? \_\_\_\_\_ מָה הָעֲבִי שָׁלָה? \_\_\_\_\_

מָה שָׁמִים עַל הַמְסַגֶּרֶת? \_\_\_\_\_

**טַבְּעוֹת זָהָב.**

כַּמָּה טַבְּעוֹת יִצְקוּ לַשְּׁלַחן? \_\_\_\_\_ מִמָּה הָיוּ עָשׂוּיֹת הַטַּבְּעוֹת? \_\_\_\_\_

הֵיכָן הַנִּיחוּ אוֹתָם? עַל \_\_\_\_\_ הַפְּנוֹת שֶׁל הַשְּׁלַחן – שָׁבַּר הַרְגָּלִים שֶׁל הַשְּׁלַחן.

בְּשִׁבְלֵי מָה שָׁמוּ אוֹתָם? לְהַכְנִיס בָּהֶם אֶת \_\_\_\_\_.

**בְּדֵי הַשְּׁלַחן.**

מִמָּה הָיוּ עָשׂוּיִם הַבְּדִים? \_\_\_\_\_ בְּמָה צִפּוּ אוֹתָם? \_\_\_\_\_ הֵיכָן הַנִּיחוּ אֶת

הַבְּדִים? בְּתוֹךְ הַ \_\_\_\_\_ לְשֵׁם מָה עָשׂוּ אֶת הַבְּדִים? לְשֵׁאת בָּהֶם אֶת הַ \_\_\_\_\_.

**כְּלֵי הַשְּׁלַחן.**

מָה הֵם הַכְּלִים הַשִּׁיכִים לַשְּׁלַחן?

1) \_\_\_\_\_ = תַּבְּנִיּוֹת לְשִׁים בָּהֶם אֶת לֶחֶם הַפָּנִים.

2) \_\_\_\_\_ = 2 בְּזִיכִין (כַּפּוֹת) לְשִׁים בָּהֶם לְבוֹנָה זָכָה.

3) \_\_\_\_\_ = חֲצָאֵי קָנִים שֶׁעָלִיָּהֶם הָיוּ מְנַחִים הַלְחָמִים.

4) \_\_\_\_\_ = הָעֲמוּדִים\הַלּוּחוֹת שֶׁעָלִיָּהֶם נִשְׁעָנִים הַקְּשׁוֹת – חֲצָאֵי הַקָּנִים.

מִמָּה הַכְּלִים הָיוּ עָשׂוּיִים? מִ \_\_\_\_\_ טְהוֹר.



### פְּרֶשֶׁת וַיִּקְהַל

עבודת ספוס לפרק ל"ז  
פסוקים י"ז - כ"ד

## ~~~ המנורה ~~~

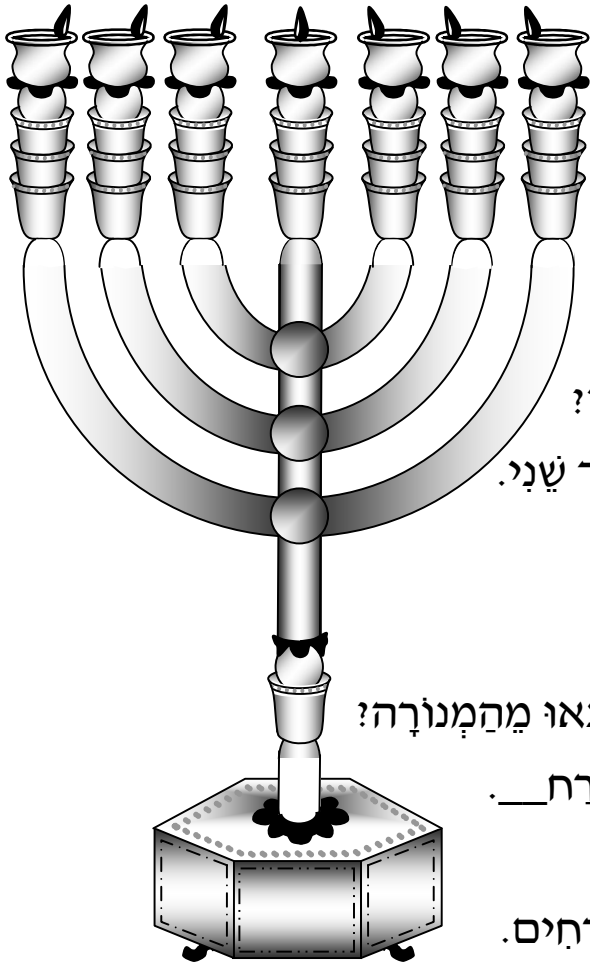

ממה היתה עשויה המנורה? \_\_\_\_\_

איך עשו אותה? \_\_\_\_\_ אחת.

### קני' המנורה.

כמה קנים יוצאים מן המנורה = מהקנה האמצעי?  
\_\_\_\_\_ קנים יוצאים מצד אחד. \_\_\_\_\_ קנים יוצאים מצד שני.  
וקנה \_\_\_\_\_ באמצע וביחד: \_\_\_\_\_ קנים.

### הצורות המנורה.

איילו צורות עשו בכל אחד מששת הקנים שיצאו מהמנורה? 

\_\_\_\_\_ גביעים משקדים = (בצורת \_\_\_\_\_) כפתור \_\_\_\_\_ ופרח \_\_\_\_\_.

איילו צורות עשו בקנה האמצעי של המנורה? 

\_\_\_\_\_ גביעים משקדים. \_\_\_\_\_ כפתורים. \_\_\_\_\_ פרחים.

איזו צורה עשו במקום שיצאו ממנו ששת הקנים? \_\_\_\_\_.

### כאן המנורה.

איזה כלים יש למנורה? 

(1) \_\_\_\_\_ - למשוך ולהוציא בהם את הפתילות.

(2) \_\_\_\_\_ - לקחת בהם את הפחסהאפר שנוצר מהפתילות.

ממה הכלים היו עשויים? \_\_\_\_\_.

### מקל ואופה המנורה.

מה היה המשקל הכולל של כל המנורה וכליה? \_\_\_\_\_ ז'הב. (לא פחות ולא יותר)

מה היה הגובה של כל המנורה? \_\_\_\_\_ טפחים.

~~~ להיכן היו מכונים את הנרות שבששת הקנים? לכיון הקנה ה \_\_\_\_\_ .

פְּרִשֶׁת וַיִּקְהַל

עבודת סכום לפרק ל"ז
פסוקים כ"ה – כ"ח

~~~~ **מִזְבַּח הַקְּטֹרֶת** ~~~~

**שְׁלוֹשָׁה שֵׁמוֹת לַמִּזְבֵּחַ:**

- 1) מִזְבֵּחַ הַ \_\_\_\_\_ כִּי מִקְטִירִים עָלָיו \_\_\_\_\_ .
  - 2) מִזְבֵּחַ הַ \_\_\_\_\_ כִּי הָיָה בַּפְּנִים אֶהָל \_\_\_\_\_ (וְלֹא בַחוּץ כְּמוֹ מִזְבֵּחַ הַ \_\_\_\_\_)
  - 3) מִזְבֵּחַ הַ \_\_\_\_\_ כִּי הָיָה מְצֻפֶּה בְּ \_\_\_\_\_ .
- מִמָּה הָיָה עָשׂוּי הַמִּזְבֵּחַ? \_\_\_\_\_ בְּמָה צִפּוּ אֶת כָּלֹ? בְּ \_\_\_\_\_ .

**מִדּוֹת הַמִּזְבֵּחַ:**

אָרְכוֹ: \_\_\_\_\_ רָחְבוֹ: \_\_\_\_\_ גְּבָהוּ: \_\_\_\_\_ וְהוּא הָיָה מְרֻבָּע.  
מָה עָשׂוּ מִסְבִּיב לַמִּזְבֵּחַ? \_\_\_\_\_

**הַטְּבָעוֹת:**

כְּמָה טְבָעוֹת הָיוּ לַמִּזְבֵּחַ הַקְּטֹרֶת?  
דָּעָה א': \_\_\_\_\_ טְבָעוֹת מִשְׁנֵי צַדֵי הַמִּזְבֵּחַ = 4 טְבָעוֹת.  
דָּעָה ב': \_\_\_\_\_ טְבָעוֹת. טְבָעַת אַחַת בְּזוֹיֵת אַחַת וְהַטְּבָעַת הַשְּׁנֵיָה בְּזוֹיֵת מוֹלָה = 2 טְבָעוֹת.  
הֵיכָן שָׁמוּ אֶת הַטְּבָעוֹת? מִתַּחַת לְזָר הַ \_\_\_\_\_ .

**הַבָּדִים:**

מִמָּה עָשׂוּיִם הַבָּדִים: \_\_\_\_\_ בְּמָה צִפּוּ אוֹתָם? \_\_\_\_\_  
הֵיכָן הִכְנִיסוּ אוֹתָם? \_\_\_\_\_ .

## פְּרֻשֵׁת וַיִּקְהַל

עֲבוֹדַת סִכּוּם לְפָרֶק ל"ח  
פְּסוּקִים ט' - כ'

### חֲצֵר הַמִּשְׁכָּן

#### חֲלֵל הַמִּשְׁכָּן.

מסביב למשכן עשו חצר – חצר המשכן,

אֲרֶז הַחֲצֵר: בַּצַּד דָּרוֹם וְצָפוֹן \_\_\_\_ אִמָּה. לֶחֶב הַחֲצֵר: בַּצַּד מְעַרְב וּמִזְרָח \_\_\_\_ אִמָּה.

#### עֲמוּדֵי הַחֲלֵל.

כַּמָּה עֲמוּדִים הָיוּ בַּצַּד דָּרוֹם וְצָפוֹן? \_\_\_\_ . כַּמָּה עֲמוּדִים הָיוּ בַּצַּד מְעַרְב? \_\_\_\_ .

מִמָּה הָיוּ עֲשׂוּיִים חֲשָׁקֵיהֶם, וְוִיָּהֶם וְרֵאשִׁיָּהֶם? מִ\_\_\_\_\_

מִמָּה עֲשׂוּיִים הָאֲדָנִים? מִ\_\_\_\_\_ . כַּמָּה אֲדָנִים הָיוּ לְכָל עֲמוּד? \_\_\_\_

וְאִם כֵּן יוֹצֵא שֶׁבַּצַּד דָּרוֹם וְצָפוֹן: הָיוּ \_\_\_\_ אֲדָנִים. וּבַצַּד מְעַרְב: הָיוּ \_\_\_\_ אֲדָנִים.

#### קְלָעִים לְחֲלֵל.

הַחֲצֵר הִיְתָה עֲשׂוּיָה מְוִילוֹנוֹת קְלוּעִים הַתְּלוּיִים עַל וְוֵי הָעֲמוּדִים.

מִמָּה הָיוּ עֲשׂוּיִים הַוִּילוֹנוֹת הַקְּלוּעִים? \_\_\_\_ . עַל מָה תָּלוּ אוֹתָם? עַל וְוֵי הַ\_\_\_\_\_ .

#### לֵד מְזֻרָח – פֶּתַח הַחֲלֵל

כַּמָּה אֲמוֹת וִילוֹנוֹת קְלוּעִים הָיוּ בַּפֶּתַח בַּצַּד אֶחָד? \_\_\_\_ . כַּמָּה אֲמוֹת וִילוֹנוֹת קְלוּעִים

הָיוּ בַּפֶּתַח בַּצַּד הַשֵּׁנִי? \_\_\_\_ . כַּמָּה עֲמוּדִים הָיוּ בְּכָל כְּתָף? \_\_\_\_

#### מִסַּד הַחֲלֵל.

מָה אֲרֶז מִסַּד הַחֲצֵר? \_\_\_\_ אֲמוֹת.

כַּמָּה הָיָה עֲשׂוּי הַמִּסַּד? (1) \_\_\_\_ (2) \_\_\_\_ (3) \_\_\_\_ (4) \_\_\_\_ . מַעֲשֵׂה רוֹקֵם.

כַּמָּה עֲמוּדִים הִנִּיחוּ בַּפֶּתַח הַחֲצֵר שֶׁעַל וְוִיָּהֶם תָּלוּ אֶת מִסַּד הַחֲצֵר? \_\_\_\_ עֲמוּדִים.

רֵאשִׁיָּהֶם וְוִיָּהֶם וְחִישׁוּקֵיהֶם עֲשׂוּיִים מִ\_\_\_\_\_ כַּמָּה אֲדָנִים הָיוּ לָהֶם? \_\_\_\_ אֲדָנִים.

מָה הָיָה גְבֵה מִסַּד שַׁעַר הַחֲצֵר? \_\_\_\_ אֲמוֹת - כְּמוֹ הַגְּבֵה שֶׁל שַׁאֲר קְלָעֵי הַ\_\_\_\_\_ .

מִמָּה הָיוּ עֲשׂוּיִים יְתֵדוֹת הַמִּשְׁכָּן וְהַחֲצֵר? מִ\_\_\_\_\_ .

נתקבל ח"חומש בהבנה"

דמייל: d1234@okmail.co.il

לפיכוי הימים - לציילום עזוי גינקיוג של יכו

ניתן גם להשיג עבודות **בהלכה**

**ובמשנה** (סדר מועד ומסכת ברכות)